



Owner's Manual

Inhalt

Vorsichtsmaßnahmen	3
Eigenschaften des D – 03X	6
Diese Disks können von diesem Gerät abgespielt werden	8
Vor der Inbetriebnahme	9
Bezeichnungen und Funktionen	10
Anschlüsse	19
Wiedergabe von Disks / Pause / Stop	22
Überspringen / Schnell Vorwärts / Schnell Rückwärts	24
Direktsuche / Wiederholung	26
Programmwiedergabe	28
Zufallswiedergabe / Disk-Information / Zoom	30
Einstellungen im Detail	32
Blockschaltbild	36
Technische Daten	37
Fehlerbehebung	38
Platz für Anmerkungen	40
Kontaktadressen	41

Vorsichtsmaßnahmen

Bewegen Sie dieses Gerät nicht während des Betriebs.

Während der Wiedergabe dreht sich die Disk mit hoher Geschwindigkeit. Heben oder bewegen Sie dieses Gerät nicht, da dadurch die Disk beschädigt werden könnte.

Bewegen des Geräts

Wenn sie das Gerät bewegen, dann sollten Sie zuvor die Disk entfernen und die Disk-Lade schließen. Drücken Sie anschließend den OPERATION Schalter (Betriebsschalter), und nachdem das Gerät ausgeschaltet ist, trennen Sie das Gerät vom Stromnetz. Falls das Gerät bewegt wird, während sich eine Disk im Inneren befindet, kann das zu einer Fehlfunktion führen.

Aufstellungsort

Installieren Sie dieses Gerät an einem Platz, wo gute Belüftung und Wärmeabfuhr gewährleistet sind. Besonders die Aufstellung an einem Platz, wo das Gerät direkter Sonneneinstrahlung ausgesetzt ist, wo die Temperatur extrem hoch ansteigen kann, wie in der Nähe eines Heizkörpers, oder wo es feucht oder staubig ist, kann eine Fehlfunktion auslösen, selbst, wenn die Wärme wirksam abgeleitet wird. Vermeiden Sie deshalb eine Installation dieses Geräts an einer solchen Stelle.

Anmerkung:

Um eine gute Wärmeabführung sicherzustellen, installieren Sie diesen Verstärker nicht in einem engen Platz wie einem Bücherregal oder an ähnlichen Positionen.

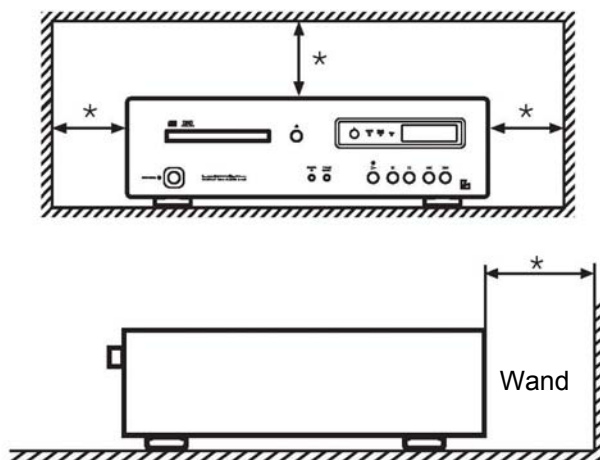

* ausreichend Abstand einhalten

- Installieren Sie das Gerät auf einem stabilen Platz in der Nähe der Stereoanlage, welche zusammen mit diesem Gerät verwendet werden soll.
- Installieren Sie dieses Gerät nicht in der Nähe eines Fernsehgeräts oder eines Farbbildschirms.
- Halten Sie das Gerät auch fern von Geräten wie Kassettendecks, welche auf Magnetismus empfindlich reagieren.
- Installieren Sie das Gerät wenn möglich auf einer geraden Oberfläche.

Vermeiden Sie bei der Aufstellung die folgenden Plätze

- Standorte, welche direktem Sonnenlicht ausgesetzt sind.
- Orte mit Feuchtigkeit und eingeschränkter Belüftung.

- Plätze, an denen es extrem heiß oder kalt ist.
- Plätze mit starken Vibrationen.
- Staubige Plätze,
- Plätze, welche Öl, Dampf und Hitze ausgesetzt sind, wie zum Beispiel Küchen.

Keine Gegenstände draufstellen

Stellen sie keine Gegenstände auf das Gerät.

Wärmequellen vermeiden

Stellen Sie dieses Gerät nicht auf Geräte wie Verstärker, welche Wärme abgeben. Wird das Gerät in einem Rack montiert, dann installieren Sie es unter dem Fach, in welchem der Verstärker montiert ist so dass Sie Wärmeabstrahlung des Verstärkers oder andere Audiogeräte auf das Gerät vermeiden.

Schalten Sie das Gerät aus, wenn es nicht verwendet wird

Abhängig von der Stärke der Funkwellen, welche während einer Fernsehübertragung abgestrahlt werden, können auf dem Bildschirm des Fernsehgeräts Interferenzstreifen erscheinen, wobei es sich aber nicht um eine Fehlfunktion handelt. Schalten Sie in diesem Fall das Gerät aus. Es kann auch passieren, dass durch Funkwellenstörungen im Radio Geräusche hörbar werden.

Beachten Sie bitte bei Installation dieses Geräts in einem Rack mit Glastüren

Öffnen Sie nicht die Disk-Lade, während die Glastüren geschlossen sind, durch Drücken der Öffnen/Schließen Taste (▲) oder der Fernbedienung. Die Funktion der Disk-Lade wird blockiert, was zu einer Fehlfunktion führen kann.

Kondensationsniederschlag

Seien Sie vorsichtig, wenn Sie dieses Gerät im Winter von einem kalten an einen warmen Platz transportieren, oder wenn die Raumtemperatur plötzlich durch einen Heizkörper oder Ähnliches erhöht wird. Im Gehäuseinneren (Abtasteinheit, Elektronik, Linsen) wird dabei ein Kondensationsniederschlag entstehen. In einem solchen Zustand kann das Gerät nicht ordentlich funktionieren, und eine Wiedergabe ist nicht möglich. Abhängig vom Zustand dieses Kondensationsniederschlags wird der Niederschlag aufgetrocknet und eine Wiedergabe wieder möglich sein, wenn Sie nach dem Einschalten des Geräts eine oder zwei Stunden zuwarten.

Sogar im Sommer kann ein Kondensationsniederschlag entstehen, wenn das Gerät direkt kalter Luft aus einer Klimaanlage ausgesetzt ist. In so einem Fall sollte der Aufstellungsort geändert werden.

Batterien

Vorsicht: Die für die Fernbedienung verwendeten Batterien sollen keiner extremen Hitze wie Sonneneinstrahlung, Feuer oder Ähnlichem ausgesetzt werden.

Der Umgang mit Disks

- Verwenden Sie keine fehlerhaften Disks (mit Sprüngen, Verwellungen, usw.).
- Beschädigen oder verschmutzen Sie die Signaloberfläche nicht.
- Bringen Sie kein Papier oder einen Sticker auf der Disk an. Das kann die Scheibe verwellen und eine Wiedergabe unmöglich machen. In vielen Fällen tragen Disks von Verleihen Aufkleber, und an deren Unterseite kann Klebstoff herausragen. Vor Verwendung überprüfen Sie, ob die Disk frei von austretendem Klebstoff oder Ähnlichem ist.
- Legen Sie nicht gleichzeitig zwei Disks in den Player ein.
- Manche Disks mit einer bedruckbaren Oberfläche, sogenannte „bedruckbare CD-Rs“, bleiben leicht am Mechanismus haften, welcher die CD während der Wiedergabe festhält haften. Verwenden Sie bitte keine derartigen Disks, da es passieren könnte, dass die Disk nicht mehr ausgeworfen werden kann oder eine Beschädigung des Geräts auftritt.

Lagerung von Disks

- Bewahren Sie Ihre Disks stets in den Hüllen auf und lagern Sie diese senkrecht. Bedingungen wie hohe Temperatur, hohe Luftfeuchtigkeit, direkte Sonneneinstrahlung und extrem niedrige Temperaturen sind für die Lagerung von Disks nicht geeignet.
- Lesen und beachten Sie die mit Disks gelieferten Warnhinweise.

Reinigung von Disks

- Ist eine Disk durch Fingerabdrücke oder Staub verschmutzt, dann kann dadurch die Tonqualität beeinträchtigt werden. Wischen Sie die Scheibe mit einem weichen Tuch vorsichtig ab, von innen nach außen. Unterlassen Sie es, die Scheibe entlang des Umfangs abzuwischen.
- Verwenden Sie keine flüchtigen Chemikalien wie Benzin oder Verdünner. Auch Schallplattenspray, Antistatiklösungen und andere solche Materialien können nicht verwendet werden.
- Scheint die Disk sehr schmutzig zu sein, dann tauchen Sie ein weiches Tuch in Wasser, wringen es gut aus und entfernen dann die Verschmutzungen. Anschließend entfernen Sie die Feuchtigkeit mit einem trockenen Tuch.

Unregelmäßig geformte Disk

Dieses Gerät kann keine Disks in besonderen Formen (herzförmig, sechseckig, usw.) abspielen. Verwenden Sie keine derartigen Disks, da das Fehlfunktionen auslösen kann.

Linsenreinigung

Sind die Linsen staubig, dann können Tonaussetzer auftreten. Lesen Sie dazu bitte das Kapitel „Kundendienst und Qualitätssicherung“ und ersuchen Sie bitte Ihren Händler darum, die Linsen zu reinigen. Verwenden Sie dazu keinerlei im Handel erhältliche Reinigungsmittel, welche für Disks erhältlich sind, weil diese die Linsen beschädigen können.

Hinweise zur Behandlung optischer Digitalkabel

- Knicken Sie die Kabel nicht. Für die Lagerung wickeln Sie die Kabel auf eine Spule mit einem Durchmesser von etwa 15 cm oder größer.
- Für den Anschluss setzen Sie die Stecker fest in die Sockel der Geräte ein.
- Verwenden Sie nur Kabel in einer Länge von 3 m oder kürzer.
- Falls die Kabelstecker staubig sind, dann wischen Sie den Staub mit einem trockenen weichen Tuch ab, bevor Sie den Stecker anschließen.

Reinigung

- Wischen sie normalerweise das Gerät mit einem weichen trockenen Tuch ab. Ist eine Verschmutzung schwer zu entfernen, dann tauchen Sie ein weiches Tuch in ein fünf- oder sechsfach mit Wasser verdünntes Reinigungsmittel, wringen es gut aus und entfernen die Verschmutzung. anschließend entfernen Sie die Feuchtigkeit mit einem trockenen Tuch.
- Verwenden Sie keine Lösungsmittel wie Alkohol, Benzin, Verdünner oder andere Chemikalien, weil derartige Substanzen die Gehäuseoberfläche beschädigen können. Lassen Sie weiters dieses Gerät nicht über längere Zeit in Kontakt mit einer Gummi- oder Plastikform kommen, weil dies die Gehäuseoberfläche des Geräts beschädigen kann.
- Trennen Sie vor der Reinigung das Netzkabel vom Stromnetz.

Eigenschaften dieses Geräts – CD-Spieler

Analogschaltkreis

Eine Verstärkerschaltung mit verbesserter Tonqualität treibt die Ausgänge des D/A Wandlers an.

Texas Instruments DAC Chips

Dieses Gerät verfügt über Texas Instruments PCM1795 DAC Chips in unabhängiger linker und rechter Duo Mono Konfiguration.

USB Eingang unterstützt 384 kHz./32 Bit

Das Eingangsterminal vom Typ USB B erlaubt die Einspeisung digitaler USB Audiosignale von einem PC oder Mac und unterstützt Abtastfrequenzen bis zu 384 kHz. und Quantifizierungen bis zu 32 Bit.

USB Eingang unterstützt DSD

Daten im DSD Format von einem PC, Mac ähnlichen Quellen können mittels des USB Terminals bei Abtastfrequenzen von 2,8 MHz., 5,6 MHz. Und 11,2 MHz. wiedergegeben werden.

Asynchroner Datenaustausch wird unterstützt

Durch die Verwendung von speziellen USB Eingangs-ICs mit asynchronem Datenaustausch und PLL konnten sehr geringe Jitterwerte erreicht werden.

Digitale Eingangsterminals

Dieses Gerät ist mit je einem koaxialen und 1 optischen Eingangsterminal ausgestattet. Es ist mit Signalen im Format S/PDIF mit Abtastfrequenzen von 44,1 kHz. bis 192 kHz. kompatibel.

Digitale Eingänge (S/PDIF) mit geringem Jitter wurden durch die Verwendung von AK4118AEQ Chips erreicht, welche von der Firma Asahi Kasei Microdevices Corporation hergestellt werden.

Digitale Audiosignale von anderen Digitalgeräten werden mit deutlich verbesserter Tonqualität wiedergegeben.

Aluminiumkonstruktion

Der Sockel des CD-Mechanismus ist aus 8 mm dickem, massivem Aluminium herausgearbeitet. Die Steifigkeit des Chassis wurde stark verbessert, ebenso die Frontplatte aus Aluminium.

MQA - Master Quality Authenticated (Bestätigte Mastering Qualität)

MQA ist eine preisgekrönte britische Technologie, welche den Klang der originalen Mastering-Aufnahme liefert.

Die Masterqualität von MQA Dateien ist vollkommen authentifiziert und die Dateigröße ist ausreichend klein, um gestreamt oder heruntergeladen zu werden.

Für zusätzliche Informationen besuchen Sie die Internetseite mqa.co.uk.

Dieses Gerät verfügt über MQA Technik, welche es Ihnen erlaubt, MQA Audiodateien und Streams von allen digitalen Eingängen wiederzugeben und dabei den Klang der originalen Masterbänder zu liefern. Der D-03X ist ein CD-Spieler, welcher eine MQA-CD erkennen kann. Der eingebaute MQA Dekoder stellt automatisch das hochauflösende Signal wieder her, welches im Studio gehört wurde und bestätigt dies, indem er dafür die Bestätigungssignatur verwendet.

Kristall-Oszillator mit geringem Phasenrauschen

Dieses Gerät verwendet einen Oszillator mit geringem Rauschen in der Nähe der Oszillationsfrequenz.

Dieser Oszillator erzeugt einen Zeittakt mit geringem Jitter.

Last Memory Funktion

Ein eingebauter Flash Speicher kann Einstellungen wie Dimmer, Digitaleingangswahl usw. speichern.

Dimmer Funktion

Die Helligkeit der Anzeige kann in 4 Stufen verstellt werden.

Digitalausgang OFF

Der digitale Audioausgang kann deaktiviert werden, um die Qualität des analogen Audioausgangs zu verbessern.

Analoge Ausgangsterminals

Vergoldete Cinch-Terminals mit 18 mm Achsabstand erlauben die Verwendung hochwertiger Line-Kabel mit großen Steckerdurchmessern.

Phasenumschaltmöglichkeit bei den Analogen Ausgängen

Sowohl beim symmetrischen als auch beim unsymmetrischen Ausgang ist die Phase umschaltbar.

Zoom Funktion

Wird die ZOOM Taste an der Fernbedienung gedrückt, dann können die Titelnummer und die Zeitinformation vergrößert auf der Anzeige dargestellt werden.

4 Wiedergabebetriebsarten

Im Wiedergabemodus kann zwischen normaler Wiedergabe, Programmwiedergabe, Zufallswiedergabe und wiederholter Wiedergabe gewählt werden.

Originaltechnologien

Unsere traditionelle Round Pattern Platine, OFC interne Verdrahtung und original maßgeschneiderte Teile finden volle und reichliche Verwendung.

Fernbedienung (RD-28)

Die Fernbedienung besitzt ein Gehäuse aus Aluminium. Tasten mit Druckpunkt bieten dem Benutzer eine fühlbare Funktionsbestätigung.

Netzteil mit hohem Energiespeichervermögen

Ein Netzteil mit hohem Energiespeichervermögen, welche einen OI Kern Leistungstransformator mit hoher Energiespeicherung mit nach eigenen Vorgaben angefertigten 5 x 3.300 Mikروفarad Kondensatorblöcken kombiniert, bildet die Stromversorgung.

Schottky-Dioden

Für die Gleichrichterschaltung werden in Japan von KYOCERA Corporation (früher Nihon Inter Electronics Corporation) gefertigte Schottky-Dioden verwendet, welche ein geringes Schaltgeräusch aufweisen und zusätzlich auch die Leistungsumwandlung in Gleichspannung effektiver durchführen.

Luxmans Original OFC-Verkabelung





Für interne Verkabelung wird original OFC-Kabel verwendet, welche aus spiralig gewickelter Schirmung bestehen und durch nicht beschichtete Oberfläche eine natürliche Signalübertragung gewährleisten.

- *1 Mac und Mac OS sind Warenzeichen von Apple Inc., eingetragen in den USA und weiteren Ländern.
- *2 Windows ist ein eingetragenes Warenzeichen von Microsoft Corporation, eingetragen in den USA und in/oder anderen Ländern.
- *3 DSD ist ein Warenzeichen.
- *4 Das Sound Wave Logo ist ein eingetragenes Warenzeichen von MQA Limited. ©2018.
- *5 MQA ist ein eingetragenes Warenzeichen von MQA Limited. ©2018.
- *6 MQA-CD ist ein eingetragenes Warenzeichen von MQA Limited. ©2017.
- *7 Die genannten Firmennamen und Produktnamen sind Warenzeichen oder eingetragene Warenzeichen der jeweiligen Unternehmen.

Diese Disks können auf diesem Gerät abgespielt werden

Typen von Disks, welche abgespielt werden können

Die folgenden Markierungen sind auf die Disk-Labels, Verpackungen oder CD-Hüllen gedruckt

Diese Disk Typen können wiedergegeben werden			
			
Diese Disk Typen können nicht wiedergegeben werden			
			

Dieses Gerät kann 8 cm CDs ohne Verwendung eines Adapters wiedergeben.
Verwenden Sie für 8 cm CDs keinen Adapter.

- CD-R/CD-RW Disks, welche von einem Rekorder oder PC (Personalcomputer) aufgenommen wurden, können aufgrund der Charakteristik von Disks, Kratzern, Schmutz auf den Linsen des Geräts oder Kondensation nicht wiedergegeben werden.
- Von einem PC beschriebene Disks können abhängig von den Einstellungen der Anwendung oder der Umgebung möglicherweise nicht abgespielt werden. Beschreiben Sie die Disks in einem gängigen Format (Beziehen Sie sich bezüglich der Details auf die Angaben des Lieferanten der Anwendung).
- Wird eine nicht finalisierte CD-R/CD-RW abgespielt, dann kann die Zeitinformation nicht angezeigt werden.
- Entnehmen Sie die genaue Vorgangsweise bei der Wiedergabe von CD-R/CD-RW Disks den Beschreibungen dieser Produkte.

Vor der Inbetriebnahme

Überprüfen Sie die Zubehörteile.

Nach dem Auspacken überprüfen Sie, ob die folgenden Zubehörteile vorhanden sind.

- Netzkabel
- Fernbedienung (RD-28)
- 2 Stück „AAA“ Batterien
- Sicherheitshinweise
- Diese Bedienungsanleitung

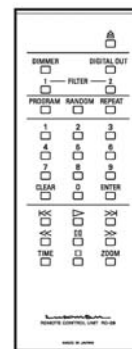

Verwendung der Fernbedienung

Einlegen der Batterien in die Fernbedienung

1. Abnehmen der Batterieabdeckung an der Rückseite der Fernbedienung. Setzen Sie Ihren Finger auf die Klaue der Batterieabdeckung und schieben Sie die Abdeckung nach Unten, um sie zu abzunehmen.
2. Setzen Sie 2 AAA Batterien in das Batteriefach ein, wie in der Abbildung gezeigt und beachten Sie die Polarität der Batterien (+ und -).
3. Setzen Sie in umgekehrter Reihenfolge die Batterieabdeckung wieder in die rückseitige Öffnung der Fernbedienung ein und schieben Sie die Abdeckung aufwärts, bis sie einrastet.

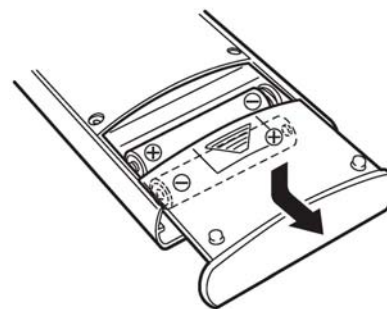

- Verwenden Sie nicht gleichzeitig eine neue und eine alte Batterie.
- Es kann passieren, dass zwei Batterien verschiedene Spannungen aufweisen, auch wenn Sie die gleiche Form haben. Verwenden Sie nicht Batterien unterschiedlicher Bauart zusammen.
- Wird die Fernbedienung für längere Zeit nicht verwendet (länger als 1 Monat), dann sollten die Batterien aus der Fernbedienung entfernt werden. Falls die Batterieflüssigkeit ausläuft, wischen Sie diese Flüssigkeit aus dem Batteriefach, bevor Sie neue Batterien einlegen.
- Bei der Entsorgung der gebrauchten Batterien beachten Sie die Vorschriften der lokalen Behörden.

Der Arbeitsbereich der Fernbedienung

Die Fernbedienung kann durch Zeigen auf den Infrarotempfänger an der Vorderseite des Hauptgeräts benutzt werden. Der wirksame Bereich reicht bis etwa 5 m vom Gerät entfernt und in einem Winkel von etwa 30° nach beiden Seiten des Infrarotempfängers des Geräts.

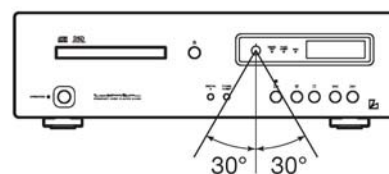

Effektiver Abstand: etwa 5 m.

Setzen Sie den Steuerempfänger der Fernbedienung nicht direktem Sonnenlicht oder starken Lichtquellen aus. Dies kann zu Fehlfunktionen führen.

Bezeichnungen und Funktionen

Vorderseite

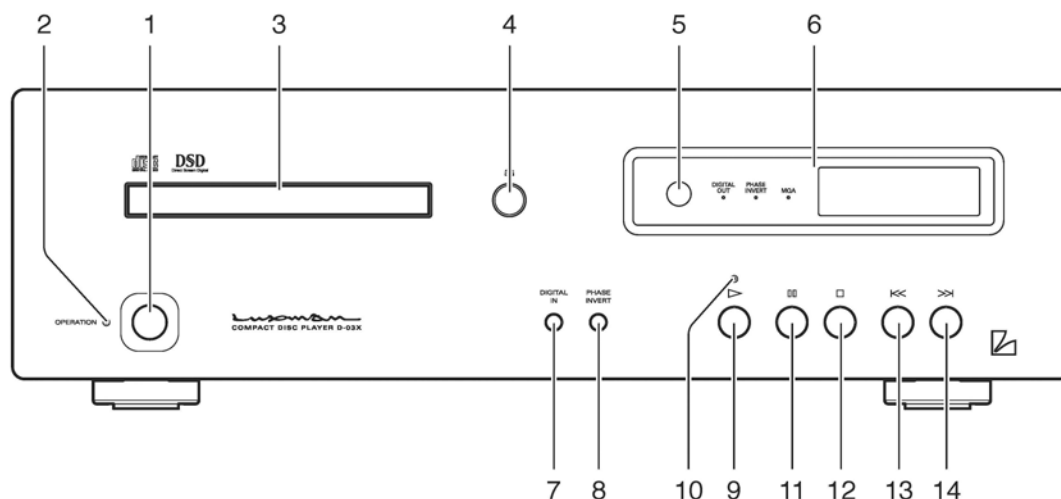

1. Betriebsschalter (OPERATION)

Schaltet das Gerät ein und aus.

Vergewissern Sie sich, dass das Gerät beim Anschließen oder Umstecken von Kabeln stets ausgeschaltet ist.

2. Betriebsanzeige (OPERATION)

Blinkt während der Aufwärmphase, wenn der Betriebsschalter eingeschaltet wird und leuchtet kontinuierlich, wenn anschließend der Betriebszustand aktiviert wird.

3. Disk Lade

Beim Einlegen oder entfernen der Disk wird diese Lade durch Drücken der OPEN/CLOSE Taste (⏏) geöffnet oder geschlossen.

4. OPEN/CLOSE Taste (⏏)

Drücken dieser Taste öffnet oder schließt die Disk Lade.

5. Infrarotempfänger für die Fernbedienung (R)

Empfängt Signale von der mitgelieferten Fernbedienung.

6. Anzeigefenster

Zeigt den Betriebszustand an. Diese Anzeige besteht aus drei LED-Anzeigen und der Anzeigeröhre.

7. Taste zur Wahl des Digitaleingangs (DIGITAL IN)

Wird dieses Gerät als D/A Wandler verwendet, dann drücken Sie diese Taste, um zwischen Koaxialem Digitaleingang, Optischem Digitaleingang, USB und CD-Spieler zu wählen. Das Umschalten wird zwischen Koaxial, Optisch, USB und CD-Spieler durchgeführt.

Gedrückt Halten dieser Taste schaltet zwischen Digitalausgang Ein und Aus um.

8. Taste zur Phasenumschaltung (PHASE INVERT)

Die Phase des Analogausgangs an der Rückseite kann sowohl für den symmetrischen als auch für den unsymmetrischen Line-Ausgang invertiert werden. Durch Drücken dieser Taste wird die aktuelle

Einstellung (3-P, 2-P) am LED-Display angezeigt.

Diese Einstellung wird im Flash-Speicher abgelegt und bleibt auch erhalten, wenn das Gerät ausgeschaltet wird.

Mit jedem Drücken dieser Taste wird die Phase wie folgt geändert:

NORMAL → INVERTIERT → NORMAL → INVERTIERT →

Phase Normal

1. Ground
2. Kalt (-)
3. Heiss (+)

Phase Invertiert

1. Ground
2. Heiss (+)
3. Kalt (-)

9. Wiedergabetaste (▷)

Wiedergabe einer Disk.

10. Wiedergabe Anzeige

Leuchtet, während eine Disk wiedergegeben wird. Blinkt, wird die Wiedergabe mit der PAUSE Funktion unterbrochen.

11. Pausentaste (⏏)

Wird diese Taste während der Wiedergabe gedrückt, dann stoppt die Wiedergabe. Wird die Taste nochmals gedrückt, dann startet die Wiedergabe wieder an der Stelle, an welcher sie unterbrochen wurde. Während der Pause blinkt die Anzeigeleuchte.

12. Stoptaste (□)

Diese Taste stoppt die Wiedergabe.

13. Zurück Taste (◀◀)

Wird diese Taste gedrückt, dann kehrt die Wiedergabe an den Beginn des Titels zurück. Zweimaliges Drücken lässt die Wiedergabe an den Beginn des vorigen Titels zurückkehren.

14. Nächste Taste (▶▶)

Wird diese Taste gedrückt, dann springt die Wiedergabe an den Beginn des nächsten Titels vor.

Bezeichnungen und Funktionen

Anzeigefenster

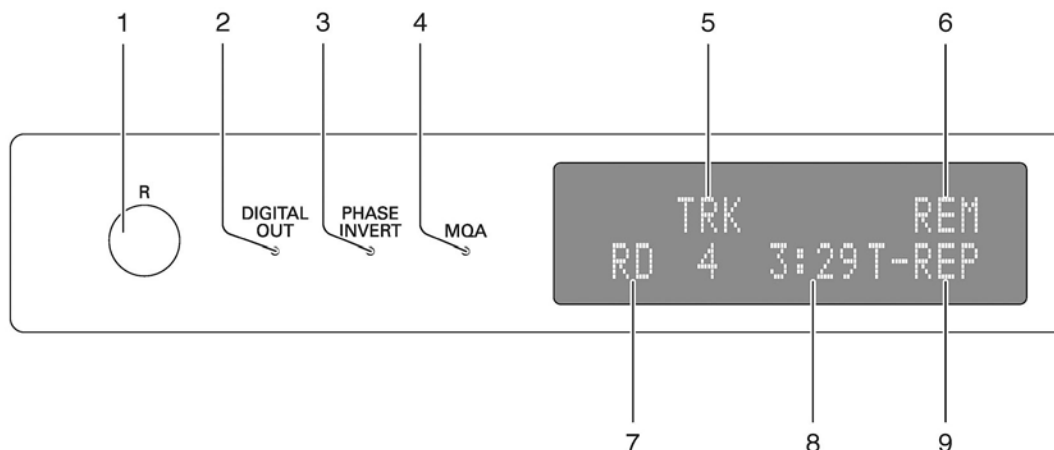

1. Infrarot-Empfänger für die Fernbedienung (R)

Empfängt die Infrarotsignale der Fernbedienung.

2. Anzeige für Digitalausgang (DIGITAL OUT)

Leuchtet, wenn der Digitalausgang eingeschaltet ist (ON). Um den Digitalausgang ein- und auszuschalten, halten Sie den Wahlschalter für Digitaleingänge (DIGITAL IN) auf dem Gerät gedrückt.

3. Anzeige zur Phasenumschaltung (PHASE INVERT)

Leuchtet, wenn die Phase des analogen Ausgangs invertiert ist, was durch Drücken der Phasenumkehrtaaste bewirkt wird.

Off (Phase Normal)

1. Ground
2. Kalt (-)
3. Heiss (+)

On (Phase Invertiert)

1. Ground
2. Heiss (+)
3. Kalt (-)

4. MQA Anzeige

Leuchtet, während eine MQA-CD, eine MQA Datei oder ein MQA Stream wiedergegeben werden.

Off - Es wird keine MQA wiedergegeben.

Grünes Licht - Zeigt an, dass das Gerät einen MQA Stream oder eine MQA Datei dekodiert und wiedergibt und bestätigt, dass der Klang mit jenem des Quellenmaterials (Masterbänder) identisch ist.

Blaues Licht - Zeigt an, dass das Gerät eine MQA Studio-Datei wiedergibt, welche entweder vom Studio oder vom Künstler/Produzenten genehmigt wurde oder vom Eigentümer der Copyrights überprüft wurde.

Magenta Licht - Bestätigt, dass das Produkt einen MQA Stream oder eine MQA Datei empfängt. Das liefert die endgültige Entfaltung der MQA Datei und zeigt die originale Abtastfrequenz an.

5. Titelnummer (TRK)

Während der Wiedergabe wird „TRK“ oben, die Titelnummer unten angezeigt.

6. Zeitanzeige Modus

In diesem Modus wird die Wiedergabezeit in verschiedenen Modi angezeigt. Die Anzeige „REM“ bedeutet, dass die verbliebene Zeit des aktuellen Titels angezeigt wird. „T-REM“ bedeutet, dass die gesamte noch verbleibende Zeit der Disk angezeigt wird. Dieser Bereich der Anzeige ist nicht aktiviert, wenn die abgelaufene Zeit des Stücks angezeigt wird.

7. Wiedergabe Modus (Playback)

„RD“ wird während Zufallswiedergabe angezeigt, „PG“ während einer Programmwiedergabe. Dieser Bereich der Anzeige bleibt deaktiviert, wenn eine normale Wiedergabe stattfindet.

8. Zeit (Time)

Die abgelaufene Zeit des aktuellen Titels, die verbleibende Zeit des aktuellen Titels, oder die verbleibende Zeit auf der Disk werden angezeigt. Die Zeitanzeige wird entsprechend dem jeweiligen Zeitanzeige Modus umgeschaltet.

9. Wiederholungs Modus (Repeat)

Zeigt den Modus für wiederholte Wiedergabe an. Es gibt zwei Arten von wiederholter Wiedergabe: Track Repeat (T-REP), wobei der Titel wiederholt wird, und All Repeat (A-REP), wo die gesamte Disk wiederholt wird.

Bezeichnungen und Funktionen

Fernbedienung

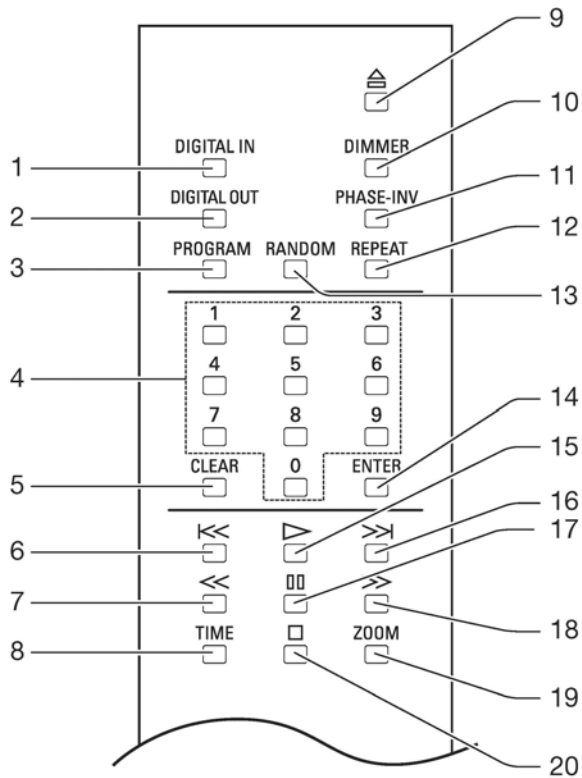

1. Taste zur Wahl des Digitaleingangs (DIGITAL IN)

Wird dieses Gerät als D/A Wandler verwendet, dann drücken Sie diese Taste, um zwischen Koaxialem Digitaleingang, Optischem Digitaleingang, USB und CD-Spieler zu wählen.

2. Taste zur Wahl des Digitalausgangs (DIGITAL OUT)

Schaltet den Digitalausgang ein/aus (COAX/OPT).

3. Programmschalter (PROGRAM)

Programmiert die Reihenfolge der Titelnummern, um in der gewünschten Reihenfolge wiederzugeben.

4. Numerische Tasten (1, 2, 3, 4, 5, 6, 7, 8, 9, 0)

Diese Tasten werden gedrückt, um die Titelnummern für die direkte Suche oder Programmierung festzulegen.

5. Löschtaste (CLEAR)

Diese Taste wird gedrückt, um die Programmeinstellungen zu löschen.

6. Vorhergehender Titel Taste (k<<)

Wird diese Taste gedrückt, dann kehrt die Wiedergabe an den Beginn des Titels zurück. Wird diese Taste zweimal gedrückt, dann kehrt die Wiedergabe an den Beginn des vorherigen Titels zurück.

7. Zurückspulen Taste (<<)

Wird diese Taste während der Wiedergabe gedrückt, dann wird der Titel so lange zurückgespult, bis die Taste losgelassen wird.

8. Zeitanzeige Taste (TIME)

Schaltet die Zeitanzeige. Umschaltung zwischen abgelaufener Zeit des aktuellen Titels, verbleibender Zeit des aktuellen Titels oder verbleibender Zeit der Disk.

9. Öffnen/Schließen Taste (☒)

Drücken dieser Taste öffnet oder schließt die Disklade.

10. Dimmer Taste (DIMMER)

Stellt die Helligkeit des Anzeigefensters am Gerät ein. Die Helligkeit kann in 4 Stufen von normaler Helligkeit bis zu Ausgeschaltet eingestellt werden.

11. Taste zur Phasenumschaltung (PHASE INVERT)

Die Phase des Analogausgangs an der Rückseite kann sowohl für den symmetrischen als auch für den unsymmetrischen Line-Ausgang invertiert werden. Durch Drücken dieser Taste wird die aktuelle Einstellung (3-P, 2-P) am LED-Display angezeigt.

Diese Einstellung wird im Flash-Speicher abgelegt und bleibt auch erhalten, wenn das Gerät ausgeschaltet wird.

Mit jedem Drücken dieser Taste wird die Phase wie folgt geändert:

NORMAL → INVERTIERT → NORMAL → INVERTIERT → ...

Phase Normal

1. Ground
2. Kalt (-)
3. Heiss (+)

Phase Invertiert

1. Ground
2. Heiss (+)
3. Kalt (-)

12. Wiederholung Taste (REPEAT)

Drücken dieser Taste bewirkt eine Wiederholung der Wiedergabe des gewählten Titels oder der gesamten Disk. Es gibt zwei Arten von wiederholter Wiedergabe: Titelwiederholung (T-REP) und Wiederholung der kompletten Disk (A-REP).

13. Zufallstaste (RANDOM)

Diese Taste wird gedrückt, um die Zufallswiedergabe zu aktivieren.

14. Bestätigungstaste (ENTER)

Diese Taste wird gedrückt, um eine Einstellung oder einen gewählten Punkt auszuführen.

15. Wiedergabe Taste (▷)

Diese Taste wird gedrückt, um eine Disk abzuspielen.

16. Nächster Titel Taste (≫)

Wird diese Taste gedrückt, dann springt die Wiedergabe an den Beginn des nächsten Titels vor.

17. Pause Taste (⏏)

Wird diese Taste während der Wiedergabe gedrückt, dann Stopt die Wiedergabe. Wird die Taste abermals gedrückt, dann wird die Wiedergabe fortgesetzt. Während der Pause blinkt die Anzeige für die Wiedergabe.

18. Schnell Vorwärts Taste (>>)

Wird diese Taste während der Wiedergabe gedrückt, dann wird im Titel so lange schnell vorwärts gespult, bis die Taste losgelassen wird.

19. Zoom Taste (ZOOM)

Wird diese Taste während der Wiedergabe gedrückt, dann werden die Titelnummer und die Zeit vergrößert angezeigt.

20. Stop Taste (□)

Diese Taste wird gedrückt, um die Wiedergabe zu stoppen.

Bezeichnungen und Funktionen

Rückseite

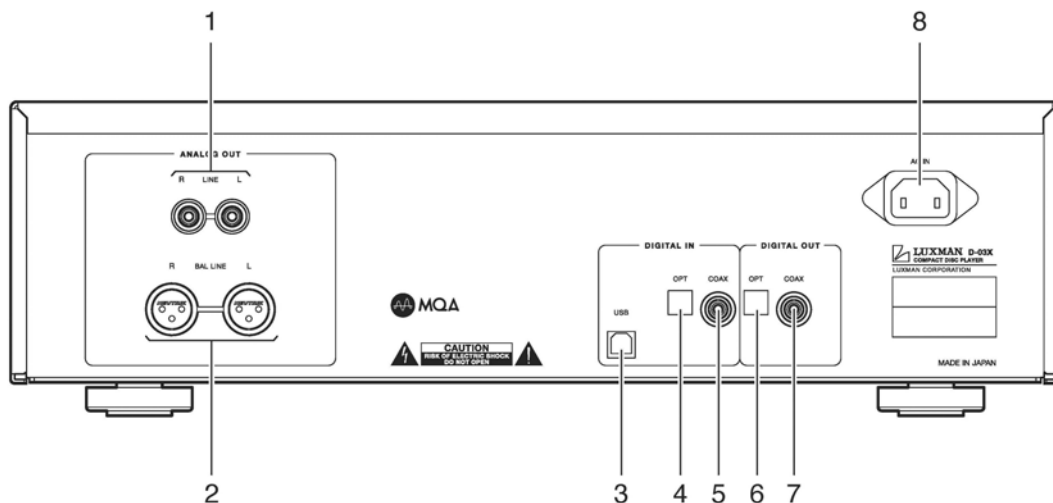

1. Unsymmetrische analoge Ausgangsbuchsen (LINE)

Cinch Buchsen für die Ausgabe unsymmetrischer Wiedergabesignale dieses Geräts.

Verbinden Sie diese Anschlüsse mit einem unsymmetrischen Eingang eines Gerätes wie einem Vorverstärker oder einem Vollverstärker mit einem Cinch Kabel.

Die Phase kann mit der Taste zur Wahl der Phase beim analogen Ausgang invertiert werden (PHASE INVERT / PHASE-INV)

2. Symmetrische analoge Ausgangsbuchsen (BAL LINE)

XLR Buchsen für die Ausgabe symmetrischer Wiedergabesignale dieses Geräts.

Verbinden Sie diese Buchsen mit einem symmetrischen Eingang eines Geräts wie zum Beispiel eines Vorverstärkers mittels eines symmetrischen Kabels

Die folgenden sind die Phasen der Ausgangsterminals dieses Geräts:

Phase Normal

1. Ground
2. Kalt (-)
3. Heiss (+)

Phase Invertiert

1. Ground
2. Heiss (+)
3. Kalt (-)

3. USB Digitale Digitaleingangsbuchse (USB)

Diese USB Eingangsbuchse vom Typ B wird für digitale Eingangssignale von Geräten wie einem PC oder Mac verwendet, welche mittels eines USB Kabels angeschlossen werden.

Dieser Anschluss unterstützt die folgenden Signalfomate:

- **PCM Signal**

Abtastfrequenzen: 44,1 kHz., 48 kHz., 88,2 kHz., 96 kHz., 176,4 kHz., 192 kHz., 352,8 kHz., 384 kHz.

Quantisierung: 16 Bit, 24 Bit, 32 Bit

- **DSD Signal**

Abtastfrequenzen: 2,8 MHz., 5,6448 MHz., 11,2 MHz.

Quantisierung: 1 Bit

Wird mit dem Betriebssystem Windows gearbeitet, dann muss auch die dafür entwickelte Treibersoftware installiert werden, welche von der Internetseite von LUXMAN herunter geladen werden kann.

Finden Sie dazu detaillierte Informationen auf der Internetseite von LUXMAN unter dem Titel „Driver Installation Manual“.

Mit Mac wird dieses Gerät automatisch erkannt.

Achtung: Die Verbindung zwischen einem PC und diesem Gerät unter Verwendung eines USB Kabels sollte nicht hergestellt werden, bevor die Installation der dazu entwickelten Treibersoftware abgeschlossen ist. Eine Missachtung dieses Hinweises kann zu einer Fehlfunktion führen.

4. Optischer Digitaleingang (OPT)

Die TOS-LINK Buchse wird für die digitalen Signale von Geräten wie etwa eines CD Spielers oder anderer Geräten verwendet, welche über einen Digitalausgang verfügen, welche bei Verwendung eines optischen Digitalkabels an dieses Gerät übertragen werden.

Der Anschluss unterstützt die folgenden Signalformate:

Abtastfrequenzen: 44,1 kHz., 48 kHz., 88,2 kHz., 96 kHz., 176,4 kHz., 192 kHz.

Quantisierung: 16 Bit, 20 Bit, 24 Bit

5. Koaxialer Digitaleingang (COAX)

Diese Cinch Buchsen werden für die Einspeisung digitaler Signale von Geräten wie etwa eines CD Spielers oder anderer Geräte verwendet, welche über einen Digitalausgang verfügen, welche unter Verwendung eines koaxialen Digitalkabels an dieses Gerät übertragen werden.

Der Anschluss unterstützt die folgenden Signalformate:

Abtastfrequenzen: 44,1 kHz., 48 kHz., 88,2 kHz., 96 kHz., 176,4 kHz., 192 kHz.

Quantisierung: 16 Bit, 20 Bit, 24 Bit

6. Optischer Digitalausgang (OPT)

Verbinden Sie diesen Anschluss mit einem Gerät wie zum Beispiel einem D/A Wandler oder einem Verstärker, welcher über einen Digitaleingang verfügt, und verwenden Sie dazu ein optisches Digitalkabel.

Diese Buchse verfügt über einen Verschlussmechanismus. Richten Sie den Kabelstecker genau aus, wenn Sie das Kabel in die Buchse einführen. Wird der Stecker mit Gewaltanwendung und nicht in der korrekten Ausrichtung eingeführt, dann kann die Buchse verformt werden, und der Verschluss möglicherweise nicht mehr schließen, wenn das Kabel entfernt wird.

7. Koaxialer Digitalausgang COAX)

Verbinden Sie diesen Anschluss mit einem Gerät wie zum Beispiel einem D/A Wandler oder einem Verstärker, welcher über einen Digitaleingang verfügt, und verwenden Sie dazu ein koaxiales Digitalkabel.

8. Steckdose für das Netzkabel (AC IN)

Schließen Sie hier das mitgelieferte Netzkabel an, um das Gerät mit Strom aus einer Wandsteckdose zu versorgen.

Anschlüsse

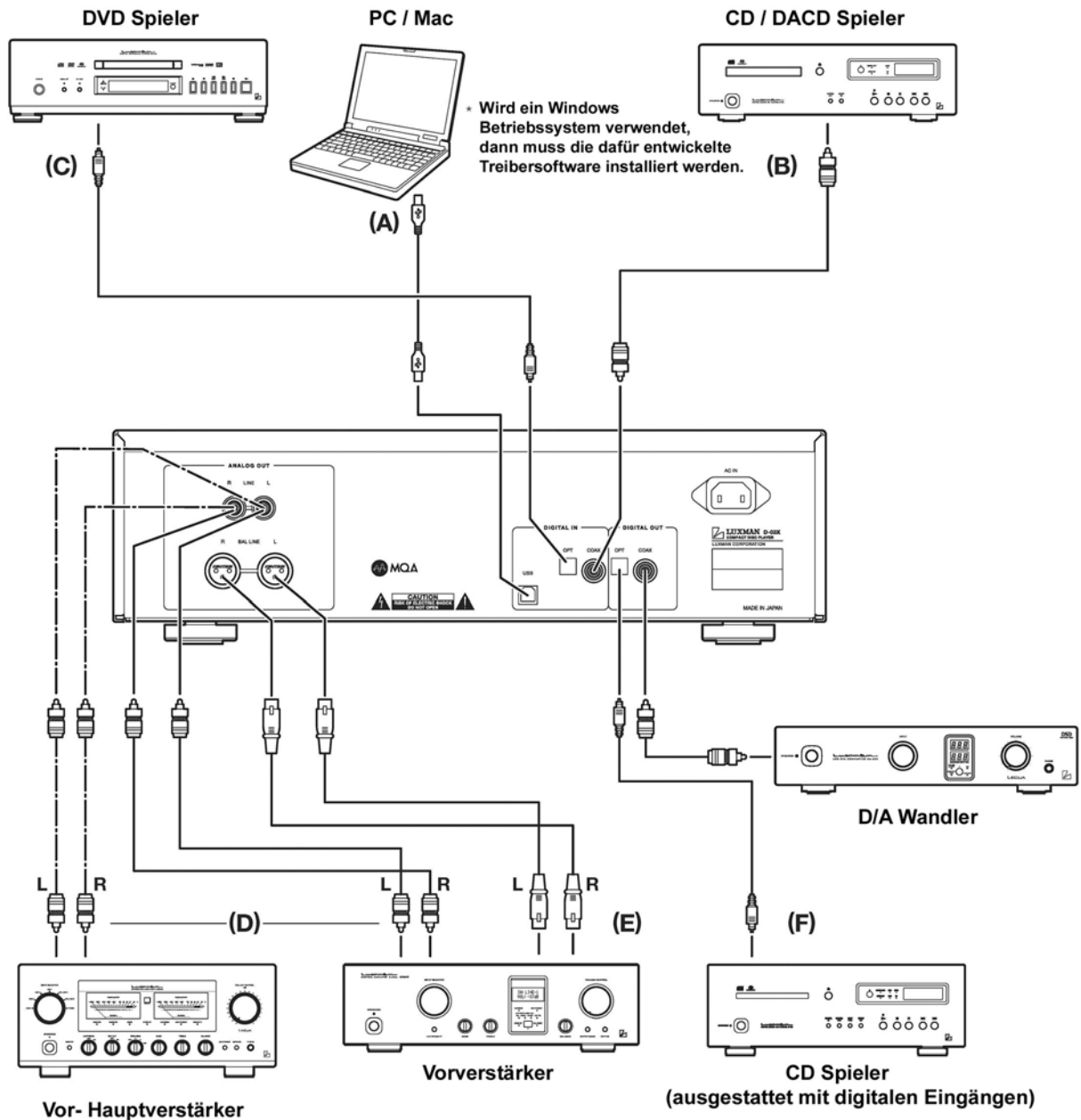

Vor dem Anschließen

Bevor Sie andere Geräte anschließen, stecken Sie den Stecker des mitgelieferten Netzkabels in die Wechselstrombuchse dieses Geräts.

Während des Anschließens schalten Sie bitte die Stromversorgung dieses Geräts aus und auch die Stromversorgungen der anzuschließenden Geräte, um unvorhersehbare Unfälle, welche durch Lärm verursacht sein könnten, zu vermeiden.

Der Anschluss an das Stromnetz

Verwenden Sie das mitgelieferte Netzkabel, um den Netzstecker in eine Wandsteckdose im Hörraum einzustecken.

Der Anschluss der Eingangsgeräte

1. Digitalanschluss an einen PC/Mac (entsprechend „A“ in der Anschlusskizze)

Die Verbindung zwischen der USB Buchse (Typ A) eines PC/Mac und dem USB Anschluss (Typ B) dieses Geräts erfolgt mittels eines USB Kabels.

Wird das Betriebssystem Windows verwendet, dann wird das Gerät nicht automatisch erkannt. Die speziell erstellte Treibersoftware muss dann installiert werden, welche von der Internetseite von LUXMAN heruntergeladen werden kann. Lesen Sie dazu für genauere Information das „Driver Installation Manual“ auf der Internetseite von LUXMAN.

Bei einem Mac wird das Gerät automatisch erkannt.

Achtung: Die Verbindung zwischen einem PC und diesem Gerät unter Verwendung eines USB Kabels sollte nicht hergestellt werden, bevor die Installation der dazu entwickelten Treibersoftware abgeschlossen ist. Eine Missachtung dieses Hinweises kann zu einer Fehlfunktion führen.

2. Digitalanschluss eines Gerätes wie z.B. eines CD Spielers (entsprechend „B“, und „C“ in der Anschlusskizze)

Die Verbindung zwischen dem (koaxialen oder optischen) Digitalausgang eines CD Spielers, eines SACD Spielers, eines DVD Spielers und anderer solcher Geräte und dem Digitaleingang (COAX, OPT) dieses Geräts erfolgt mittels eines koaxialen oder eines optischen Digitalkabels.

Diese Buchse verfügt über einen Verschlussmechanismus. Richten Sie den Kabelstecker genau aus, wenn Sie das Kabel in die Buchse einführen. Wird der Stecker mit Gewaltanwendung und nicht in der korrekten Ausrichtung eingeführt, dann kann die Buchse verformt werden, und der Verschluss möglicherweise nicht mehr schließen, wenn das Kabel entfernt wird.

Oberseite



Ausrichtung des optischen Digitalkabels

Unterseite

Der Anschluss der Ausgangsgeräte

1. Unsymmetrischer Anschluss an Geräte wie einen Vollverstärker (entsprechend „D“ in der Anschlusskizze)

Die Verbindung zwischen dem unsymmetrischen Analogausgang (LINE) dieses Gerätes und den unsymmetrischen Eingangsterminals von Geräten wie einem Vollverstärker erfolgt mittels zweier (R und L) unsymmetrisch konfektionierter Cinch Kabel.

**2. Symmetrischer Anschluss an ein Gerät wie einen Vorverstärker
(entsprechend „E“ in der Anschlusskizze)**

Die Verbindung zwischen den symmetrischen Analogausgangsbuchsen (BAL LINE) dieses Geräts und den symmetrischen Eingangsterminals eines Geräts wie eines Steuer-Vorverstärkers erfolgt mittels zweier (R und L) symmetrisch konfektionierter XLR Kabel.

**3. Digitalanschluss an ein Gerät wie einen anderen D/A Wandler
(entsprechend „F“ in der Anschlusskizze)**

Die Verbindung zwischen der digitalen Ausgangsbuchse (COAX/OPT) dieses Geräts und einem Gerät wie einem D/A Wandler oder einem CD Spieler mit digitalen Eingängen erfolgt mittels eines koaxialen oder optischen Digitalkabels.

Wiedergabe / Pause / Stopp von Disks

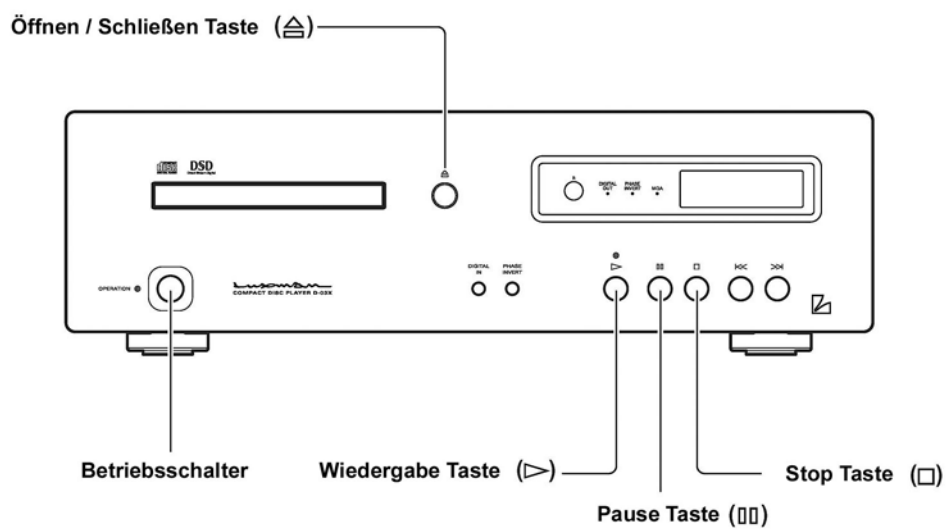
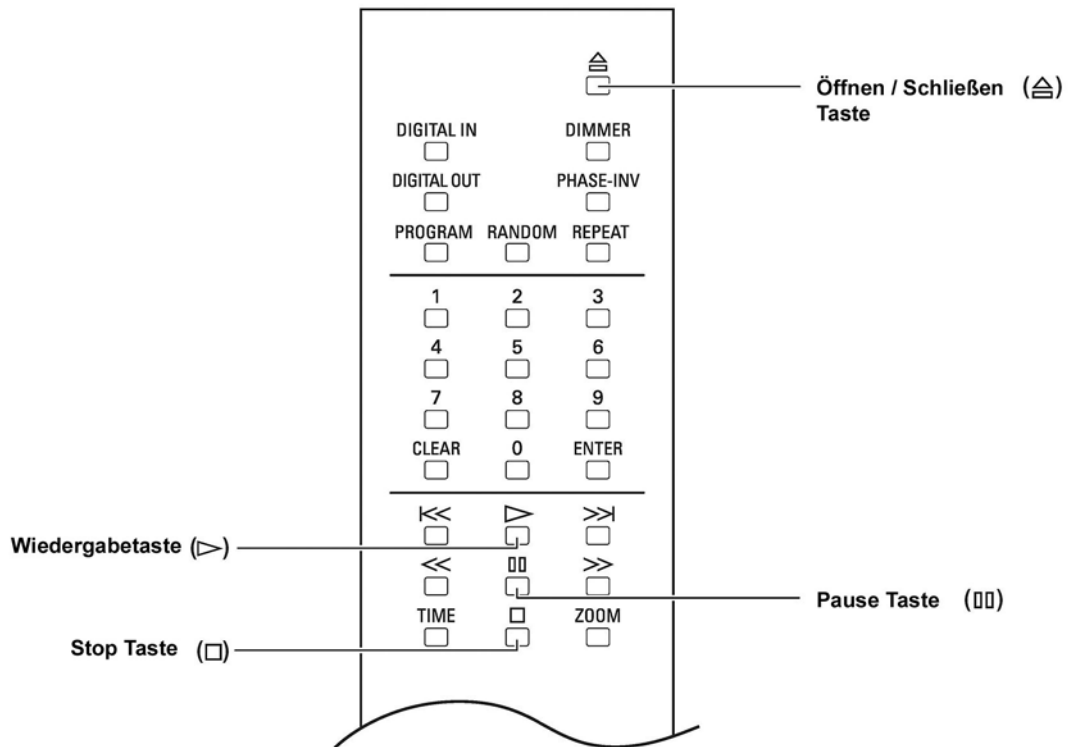

Die Wiedergabe einer Disk



1. Drücken der OPERATION Taste.

Auf dem Display erscheint „-OPERATION-“. Wenn diese Anzeige verschwindet, ist der Spieler einsatzbereit.

2. Drücken der OPEN/CLOSE (⏏) Taste.

Die Disk Lade öffnet sich.

3. Legen Sie entsprechend der Markierung eine Disk auf die Disk Lade.

4. Drücken Sie die OPEN/CLOSE (⏏) Taste.

Die Lade schließt und die Disk wird geladen.

Um die Wiedergabe schnell zu starten, drücken Sie die (▶) Taste, ohne die OPEN/CLOSE (⏏) Taste zu drücken.

Oder Sie können durch Drücken einer Zifferntaste einen Titel wählen, ohne die OPEN/CLOSE Taste (⏏) zu drücken, und drücken Sie die ENTER oder die Wiedergabe Taste (▶).

Während der Zeit, in welcher die Disk geladen wird, bis zur Anzeige des Disk-Typs sind der Betriebsschalter und die Zifferntasten deaktiviert. Die Angabe des nächsten Arbeitsvorgangs, z.B. die Angabe der Titelnummer im Vorhinein kann die Zeit verkürzen, bis die Wiedergabe startet.

5. Drücken Sie die Wiedergabe (▶) Taste.

Unterbrechen / Stoppen der Wiedergabe



Unterbrechen der Wiedergabe

1. Drücken der Pause (⏏) Taste.

Während der Pause blinkt die Anzeige.

Rückkehr zur normalen Wiedergabe

2. Drücken Sie während der Pause die Wiedergabetaste (▶) oder die Pausentaste (⏏).

Anhalten der Wiedergabe

Drücken Sie während der Wiedergabe die Stopptaste (⏏) .

Auswerfen einer Disk

Drücken der Open/Close Taste (⏏).

Die Disklade öffnet sich.

Ausschalten des Geräts

Drücken sie den Betriebsschalter (OPERATION) am Gerät, um es auszuschalten.

Überspringen / Schnell vorwärts / Schnell Rückwärts

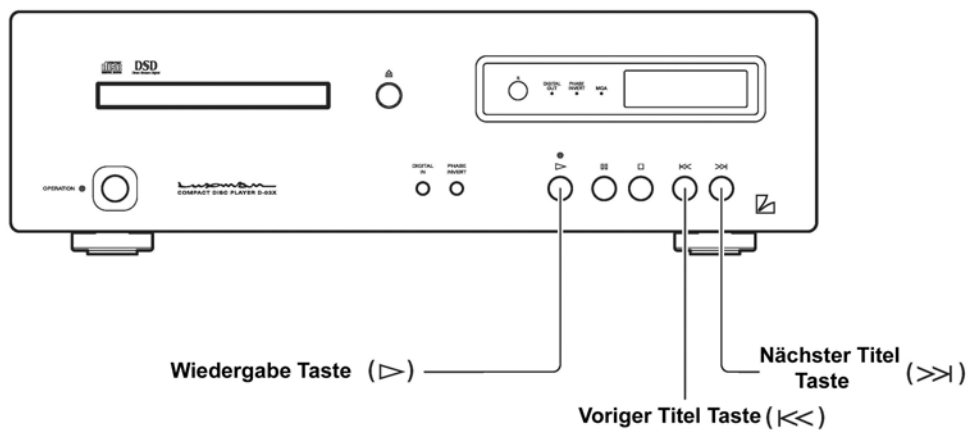
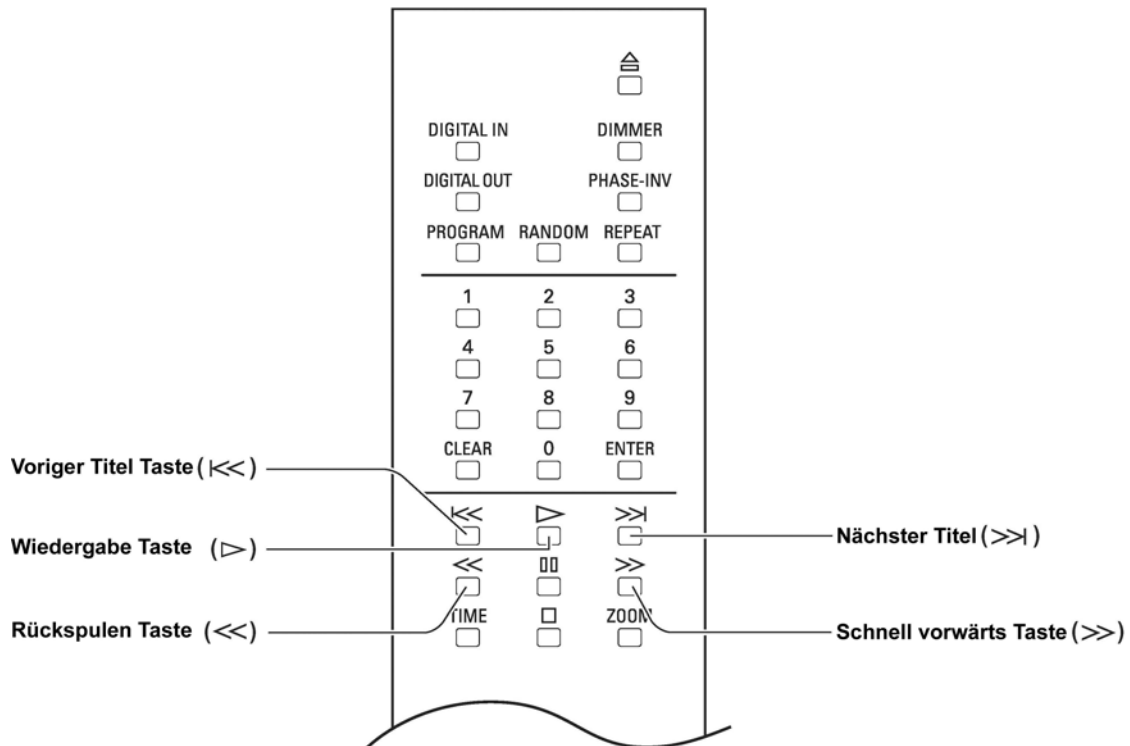

Überspringen bis zum gewünschten Titel (Skip Wiedergabe)



Skip Wiedergabe

Vorspringen bis zum wiederzugebenden Titel.

Um zu dem Titel vorzuspringen, welcher wiedergegeben werden soll, drücken Sie wiederholt die Taste „Nächster Titel“ (>>), bis der gewünschte Titel angezeigt wird.

Zurückgehen zum wiederzugebenden Titel.

Um zu dem Titel zurückzugehen, welcher wiedergegeben werden soll, drücken Sie wiederholt die Taste „Voriger Titel“ (<<), bis der gewünschte Titel angezeigt wird.

Wird diese Taste einmal gedrückt, dann kehrt die Wiedergabe an den Beginn des aktuellen Titels zurück. Wird die Taste zweimal gedrückt, dann kehrt die Wiedergabe an den Beginn des vorherigen Titels zurück.

Schnell Vorwärts / Rückspulen Wiedergabe (Scan).



Schnell Vorwärts Wiedergabe

1. Drücken Sie während der Wiedergabe die Taste „Schnell Vorwärts“ (>>).

Mit jedem Tastendruck kann die Vorspulggeschwindigkeit in 3 Stufen geändert werden.

Auf dem Display erscheint „>>1, >>2, >>3,“ und zeigt den Status „Schnell Vorwärts“ sowie die Geschwindigkeit an.

2. Um zur normalen Wiedergabe zurückzukehren, drücken Sie die Wiedergabetaste (▷).

Rückspulen der Wiedergabe

1. Drücken Sie während der Wiedergabe die Taste „Schnell Rückwärts“ (<<).

Mit jedem Tastendruck kann die Rückspulgeschwindigkeit in 3 Stufen geändert werden.

Auf dem Display erscheint „<<1, <<2, <<3“ und zeigt den Status „Schnell Rückwärts“ sowie die Geschwindigkeit an.

2. Um zur normalen Wiedergabe zurückzukehren, drücken Sie die Wiedergabetaste (▷).

Direktsuche / Wiederholfunktion

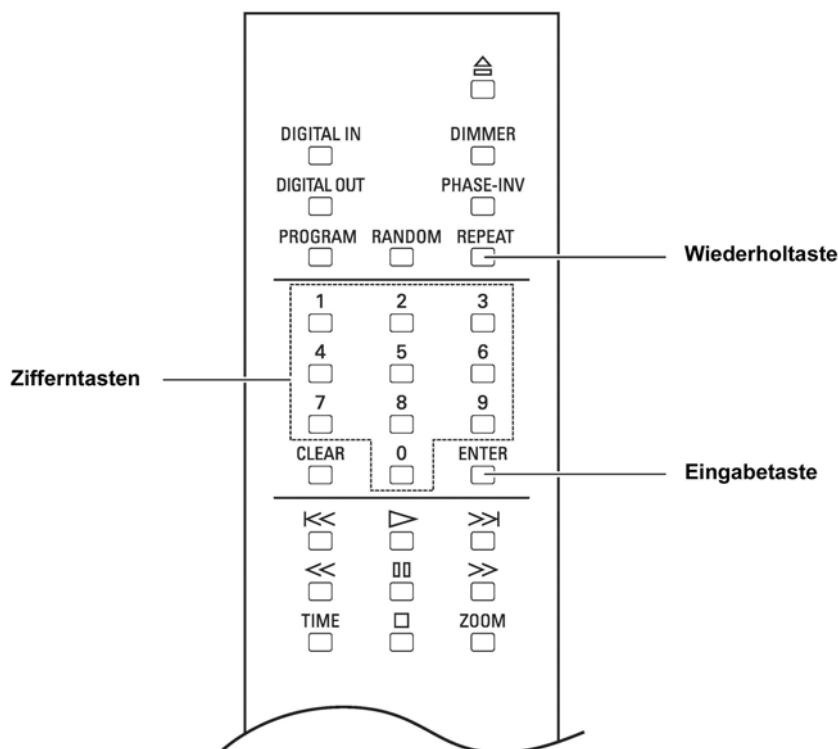

Legen Sie den gewünschten Titel für die Wiedergabe fest.

Remote control

1. Geben Sie die Titelnummer durch Drücken der Zifferntasten ein.

Wenn Sie den 15. Titel wählen, drücken Sie die Taste „1“ und dann die Taste „5“.

2. Drücken sie die ENTER Taste oder die Wiedergabetaste.

Die Wiedergabe startet nun automatisch nach etwa 3 Sekunden, auch ohne Drücken der ENTER Taste. Die maximale Anzahl der Titel je CD beträgt 99, und es kann längere Zeit in Anspruch nehmen, eine zweistellige Zahl einzugeben. Aus diesem Grund werden bei CDs etwa 3 Sekunden gewährt, bevor die Wiedergabe automatisch startet.

Wiederholen der Wiedergabe (Wiederholte Wiedergabe)



Es gibt zwei Arten von wiederholter Wiedergabe: Wiederholung des Titels (T-REP) und alles Wiederholen (A-REP).

Titelwiederholung (T-REP)

1. Drücken Sie während der Wiedergabe einmal die REPEAT Taste.
2. „T-REP“ erscheint auf dem Display, um die Wiederholung eines Titels anzuzeigen.
3. Wird diese Taste zweimal gedrückt, dann wird die Titelwiederholung gelöscht.

Die Titelwiederholung wird auch durch das Stoppen der Disk gelöscht.

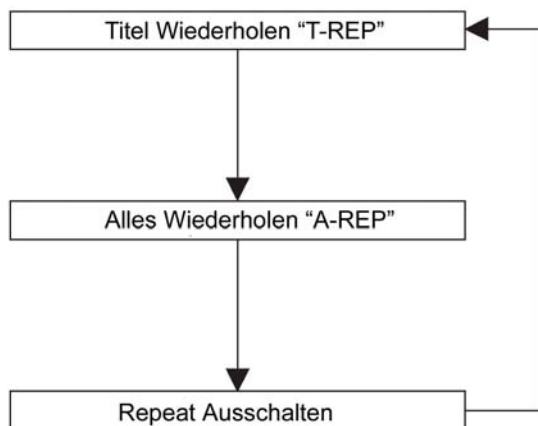

Alles Wiederholen (A-REP)

1. Drücken Sie während der Wiedergabe die REPEAT Taste zweimal.
2. „A-REP“ erscheint auf dem Display, um die Wiederholung der gesamten Disk anzuzeigen.
3. Wird diese Taste nochmals gedrückt, dann wird die Titelwiederholung gelöscht.

Die Wiederholfunktion der gesamten CD wird auch durch das Stoppen der Disk gelöscht.

Programmwiedergabe

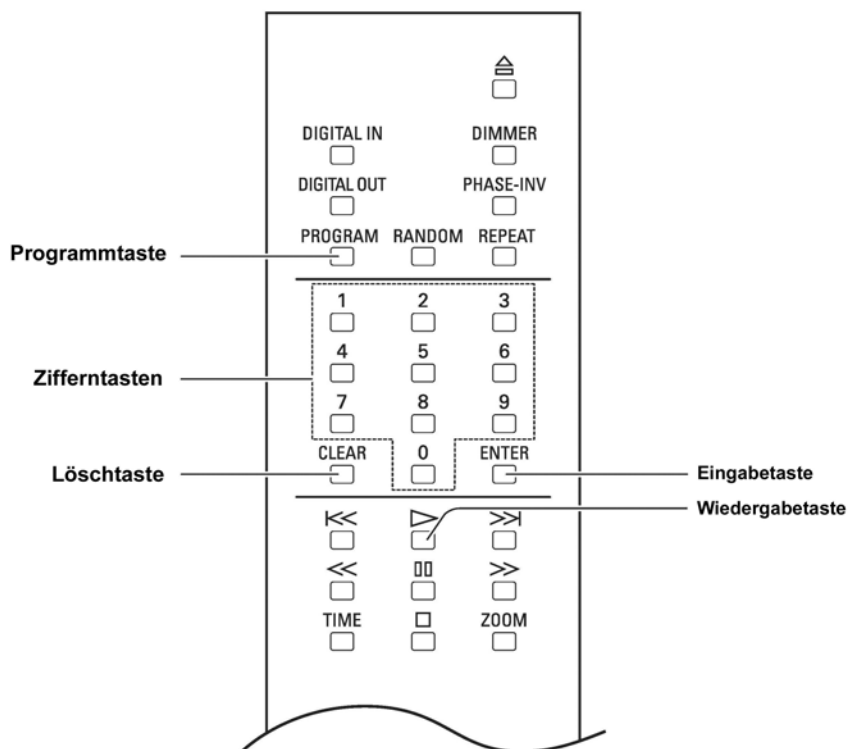

Die Wiedergabe von Titeln in einer programmierten Reihenfolge (Programmwiedergabe)

Remote control

Es ist möglich, die Wiedergabe von bis zu 24 Titeln in der gewünschten Reihenfolge zu programmieren.

1. Drücken Sie während des Stoppbetriebs die PROGRAM Taste.

Auf dem Display erscheint diese Anzeige.

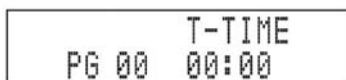

2. Geben Sie durch Drücken der Zifferntasten an der Fernbedienung eine gewünschte Titelnummer ein.

Wenn Sie den 5. Titel wählen, dann drücken Sie die Taste „5“.

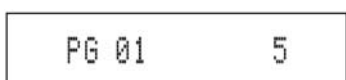

3. Drücken Sie die ENTER Taste.

Die Reihenfolge der Titel ist nun festgelegt, und die Titelnummer und Gesamtzeit erscheinen auf dem Display.

PG 01 T-TIME
01:28

4. Eingabe der Titelnummer, welche als nächste folgen soll.

Wählen Sie zum Beispiel den Titel Nummer 15, dann drücken Sie erst die Taste „1“ und dann die Taste „5“.

PG 02 15

5. Drücken Sie die ENTER Taste.

Die Reihenfolge der Titel ist nun festgelegt, und die Titelnummer und Gesamtzeit erscheinen auf dem Display.

PG 02 T-TIME
02:01

Programmieren Sie den gewünschten Titel durch Wiederholung der Schritte 2 und 3.

6. Drücken Sie die Wiedergabetaste (▶).

TRK
PG 5 1:25

- Durch Drücken der CLEAR Taste während des Stoppbetriebs werden alle Programme gelöscht.
- Wird die PROGRAM Taste gedrückt, und dann während des Stoppbetriebs die Taste CLEAR, dann wird der zuletzt programmierte Titel gelöscht.
- Es ist nicht möglich, eine „Pause“ zu programmieren.
- Wird während der Programmwiedergabe die REPEAT Taste gedrückt, dann wird das gesamte Programm wiederholt.
- Während der Programmwiedergabe ist die Wiederholung eines einzelnen Titels nicht möglich.
- Wird während der Programmwiedergabe die (>>) Taste gedrückt, dann springt die Wiedergabe zum nächsten programmierten Titel vor.
- Um die Programmwiedergabe nochmals zu starten, drücken Sie während des Stoppbetriebs die PROGRAM Taste und anschließend die Wiedergabetaste (▶).

Vorgehensweise:



Zufallswiedergabe / Disk Information / Zoom

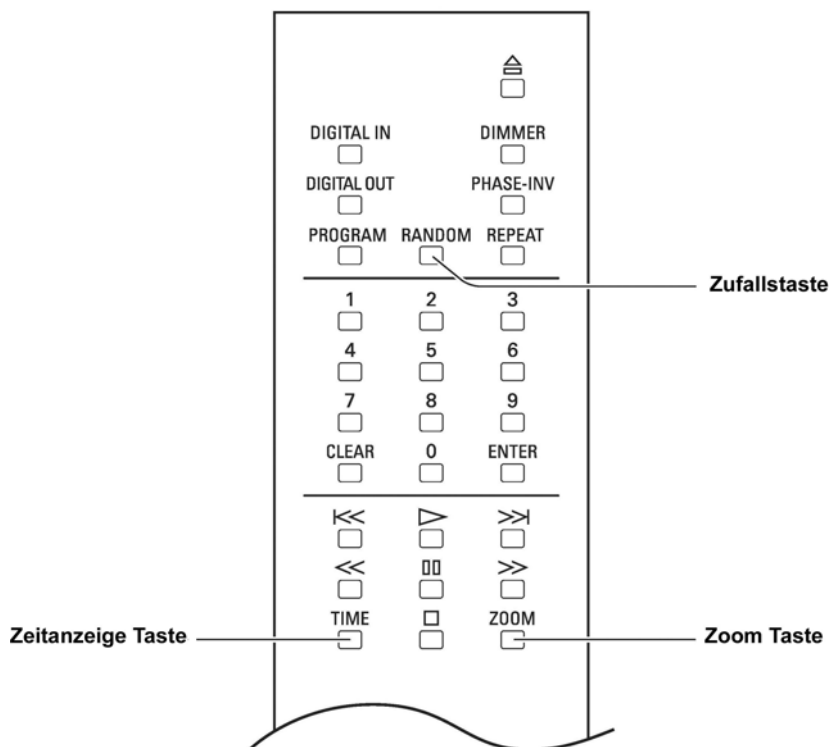

Die Wiedergabe der Titel in zufälliger Reihenfolge (Zufalls-wiedergabe)

Remote control

Jeder Titel wird aus allen Titeln ausgewählt und einmal wiedergegeben.

1. Drücken Sie die RANDOM Taste.
2. Auf dem Display erscheint „RD“, um anzuzeigen, dass die Zufallswiedergabe gewählt wurde. Die Wiedergabe stoppt automatisch, nachdem alle Titel wiedergegeben wurden.

Die Zufallswiedergabe stoppt, wenn eine Disk gestoppt oder die RANDOM Taste nochmals gedrückt wird. Wird während der Zufallswiedergabe die „Nächster Titel“ Taste (>>|) gedrückt, dann wird der nächste Titel nach dem Zufallsprinzip ausgewählt und wiedergegeben. Durch Drücken der Rückspul-taste („Voriger Titel“ (<<)) kehrt die Wiedergabe an den Anfang des aktuellen Titels zurück.

Disk Information

Remote control

Einschalten der Zeitanzeige während der Wiedergabe.

Jedes Mal, wenn während der Wiedergabe die TIME Taste gedrückt wird, wechselt die Anzeige wie folgt:

1. **Die aktuelle Titelnummer und die abgelaufene Zeit des Titels (in der Werkseinstellung)**
Auf dem Display erscheint „TRK“.
2. **Die aktuelle Titelnummer und die verbleibende Zeit des Titels (Remain).**
Auf dem Display erscheint „TRK“ und „REM“.
3. **Die gesamt auf der Disk verbleibende Restzeit (Total Remain)**
Auf dem Display erscheint „T-REM“.

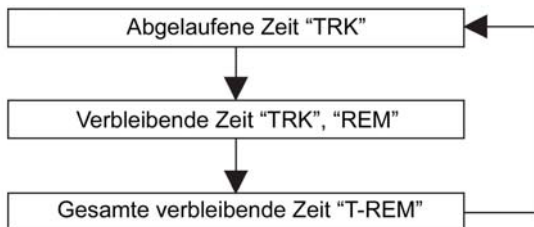

Zoom Anzeige

Remote control

Vergrößerung der angezeigten Zeichen

1. Wird die ZOOM Taste gedrückt, dann werden die Titelnummer und die Zeit vergrößert dargestellt.
2. Wird die ZOOM Taste abermals gedrückt, dann kehrt die Anzeige wieder in den normalen Zustand zurück.

Normale Anzeige

TRK
3 1:53

Vergrößerte
Anzeige

3 1:53

Einstellungen im Detail

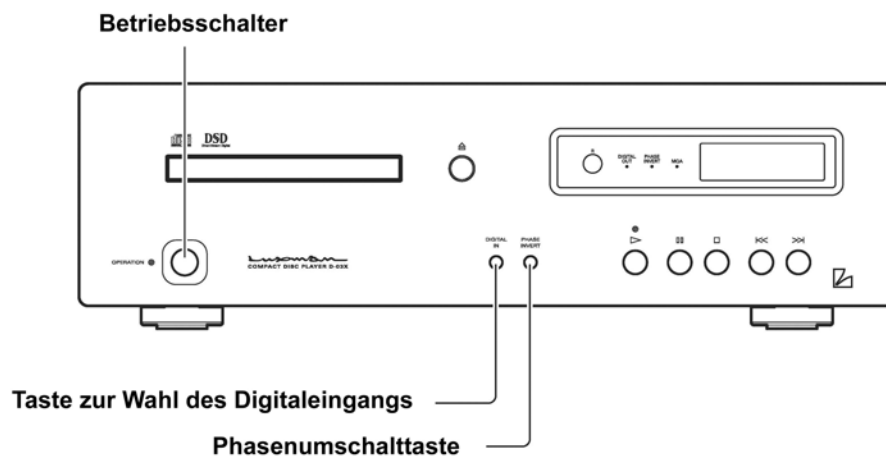
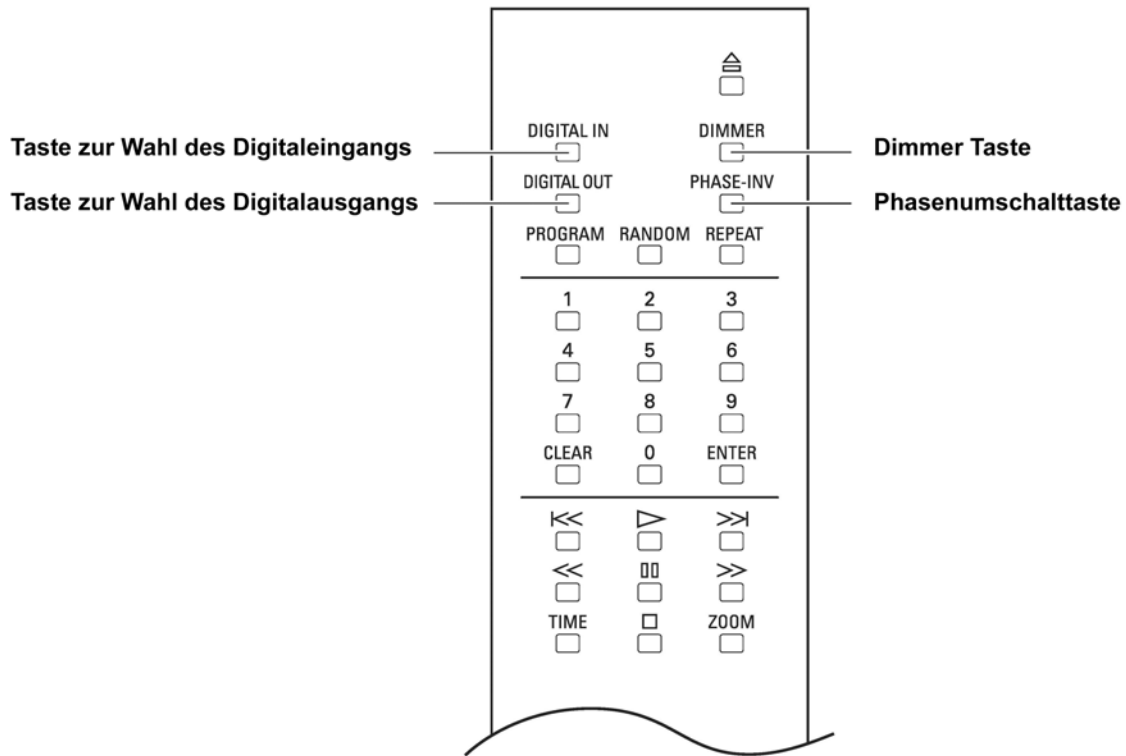

Taste zur Wahl des Digitaleingangs (DIGITAL IN)



Drücken Sie diese Taste, wenn Sie das Gerät als D/A Wandler verwenden.

1. Mit jedem Drücken der DIGITAL IN Taste ändert sich die Anzeige wie folgt

COAXIAL → OPTICAL → USB → CD

Der koaxiale und der optische Eingang stehen für Signale der folgenden Formate zur Verfügung:

Abtastfrequenzen: 44,1 kHz., 48 kHz., 88,2 kHz., 96 kHz., 176,4 kHz., 192 kHz.

Quantisierung: 16 Bit, 20 Bit, 24 Bit

Der USB Anschluss unterstützt die folgenden Signalformate:

- **PCM Signal**

Abtastfrequenzen: 44,1 kHz., 48 kHz., 88,2 kHz., 96 kHz., 176,4 kHz., 192 kHz., 352,8 kHz., 384 kHz.

Quantisierung: 16 Bit, 24 Bit, 32 Bit

- **DSD Signal**

Abtastfrequenzen: 2,8 MHz., 5,6448 MHz., 11,2 MHz.

Quantisierung: 1 Bit

Wird mit dem Betriebssystem Windows gearbeitet, dann muss auch die dafür entwickelte Treibersoftware installiert werden, welche von der Internetseite von LUXMAN herunter geladen werden kann.

Finden Sie dazu detaillierte Informationen auf der Internetseite von LUXMAN unter dem Titel „Driver Installation Manual“.

Mit Mac wird dieses Gerät automatisch erkannt.

Achtung: Die Verbindung zwischen einem PC und diesem Gerät unter Verwendung eines USB Kabels sollte nicht hergestellt werden, bevor die Installation der dazu entwickelten Treibersoftware abgeschlossen ist. Eine Missachtung dieses Hinweises kann zu einer Fehlfunktion führen.

- **Mit jedem Mal, welches die DIGITAL IN Taste auf dem Gerät gedrückt und gehalten wird, kann der Ausgang ein- und ausgeschaltet werden.**
- **Wird jedoch die DIGITAL IN Taste an der Fernbedienung gedrückt und gehalten, dann kann der Digitalausgang nicht ein- und ausgeschaltet werden.**

2. Der gewählte Eingangstyp und der Status der Abtastung werden im Anzeigefenster des Geräts angezeigt.

Die Abtastfrequenz und die Anzahl der Quantifizierungsbits desjenigen Digitalsignals, welches am Eingangsterminal (COAX/OPT/USB) angeschlossen ist und mit dem Wahlschalter für die Digitalen Eingangssignale gewählt wurde, werden angezeigt. Wird ein Digitaleingang (COAX/OPT/USB) mit dem Wahlschalter für Digitaleingänge gewählt und das digitale Signal dieses angeschlossenen Geräts und des D-03X synchronisiert sind, dann werden Abtastfrequenz und Bit-Rate des Digitalsignals angezeigt.

Steht am gewählten Digitaleingang kein Signal zur Verfügung oder dieses Signal ist nicht synchronisiert, auch wenn es verfügbar ist, dann wird „UNLOCK“ angezeigt.

Ist der USB Eingang gewählt, dann wird nur die Abtastfrequenz angezeigt. Die Bitzahl wird nicht dargestellt.

- Die Bitzahl (Wortlänge) zeigt den Inhalt der Wortlängendaten einschließlich des Kanalstatus an, welche in der IEC60958-3 (Digitale Audioschnittstellen – Teil 3: Konsumenten Anwendungen) spezifiziert sind.

Manche Ausgangsgeräte können Kanalstatusdaten (Wortlängendaten) liefern, deren Inhalt sich von der aktuellen Wortlänge unterscheidet. In diesem Fall werden die Inhalte der Kanalstatusdaten anstelle der aktuellen Bitzahl am Display angezeigt.

Alternativ können manche Geräte auch Daten liefern, welche „die Wortlänge ist nicht spezifiziert“ angeben. In solchen Fällen wird die Bitzahl nicht angezeigt.

- Es kann auch Fälle geben, in welchen das Display kurz den Ausdruck „LOCK“ anzeigt und anschließend „UNLOCK“. Es ist auch der gegenteilige Fall möglich. Das passiert, weil der vorhergehende Zustand (LOCK/UNLOCK) noch für etwa 0,5 Sekunden angezeigt wird, wenn ein Eingangssignal geändert wird, bis sich der Schaltkreis stabilisiert hat.

Taste zur Wahl des Digitalausgangs (DIGITAL OUT)



Um den digitalen Audio-Ausgang ein- und aus zu schalten, drücken Sie die Taste zur Wahl des Digitalausgangs (DIGITAL OUT) an der Fernbedienung. Mit jedem Druck auf diese Taste kann der Ausgang ein- oder ausgeschaltet werden.

- Wird eine PCM oder DSD Datei von einem PC reproduziert, dann kann diese digitale Audiodatei nicht ausgegeben werden. Zu diesem Zeitpunkt schaltet sich die DIGITAL OUT Anzeige aus.
- Wird eine CD wiedergegeben, dann kann der digitale Audio-Ausgang ein und ausgeschaltet werden.
- Jedes Mal, wenn die DIGITAL IN Taste auf dem Gerät gedrückt gehalten wird, kann der Ausgang ein- und ausgeschaltet werden. Mit jedem Mal, zu dem die Taste gedrückt gehalten wird, kann der Ausgang ein- und ausgeschaltet werden.
- Wenn jedoch die DIGITAL IN Taste an der Fernbedienung gedrückt gehalten wird, dann kann der Digitalausgang nicht ein- und ausgeschaltet werden.

Taste zur Phasenumkehrung (PHASE INVERT / PHASE INV)



Die Phase des Analogausgangs an der Rückseite kann sowohl für den symmetrischen als auch für den unsymmetrischen Ausgang invertiert werden.

Diese Einstellung wird im Flash-Speicher abgelegt und bleibt auch erhalten, wenn das Gerät ausgeschaltet wird.

Mit jedem Drücken dieser Taste wird die Phase wie folgt geändert:

NORMAL → INVERTIERT → NORMAL → INVERTIERT → ...

Phase Normal

1. Ground
2. Kalt (-)
3. Heiss (+)

Phase Invertiert

1. Ground
2. Heiss (+)
3. Kalt (-)

Dimmer Taste



Die Helligkeit des Anzeigefensters am Gerät kann eingestellt werden. Die Helligkeit kann in 4 Stufen von normaler Helligkeit bis zu Ausgeschaltet eingestellt werden.

Mit jedem Drücken der DIMMER Taste wechselt das Display in der Reihenfolge wie folgt: Normal hell (Normal) → Gedämpft (Dim) → Stark Gedämpft (Very Dim) → Keine Beleuchtung (No Light) → Normal hell (Normal) → ...

Bei der Wahl „Keine Beleuchtung“ wird im Display für 2 Sekunden „DISPLAY OFF“ angezeigt, und dann schaltet sich die Anzeige aus.

Es ist nicht möglich, die Helligkeit der LED zu ändern.

Rückstellung aller Einstellungen in die Werkseinstellung

Alle Einstellungen können auf die folgende Weise auf die Werkseinstellungen zurückgesetzt werden.

1. Schalten Sie das Gerät aus (Standby Modus)
2. Drücken sie die OPERATION Taste am Gerät, während Sie die Stopptaste (□) gedrückt halten.
Alle Einstellungen sind nun auf die Werkseinstellungen zurückgesetzt.

Bezeichnung	Werkseinstellung
Gewählter Digitaleingang	CD
Gewählter Digitalausgang	On
Phasenumkehrschalter	Normal
Dimmer Einstellung	Normal
Vergrößerte Anzeige	Normal

Letzte Speicherfunktion

(Speicherung jeder Einstellung)

Die folgende Tabelle zeigt an, welche Einstellungen im Flash Speicher abgelegt werden.

Wird der Strom unmittelbar nach der Änderung einer Einstellung plötzlich ausgeschaltet, dann können die eingestellten Daten nicht erfolgreich abgespeichert werden.

Bezeichnung	Werkseinstellung
Gewählter Digitaleingang	CD, Coaxial, Optisch, USB
Gewählter Digitalausgang	ON, OFF
Phasenumkehrschalter	Normal / Invert
Dimmer Einstellung	Normal, DIM, Very Dim, No Light
Vergrößerte Anzeige	Gezoomt, Normal

Blockschaltbild

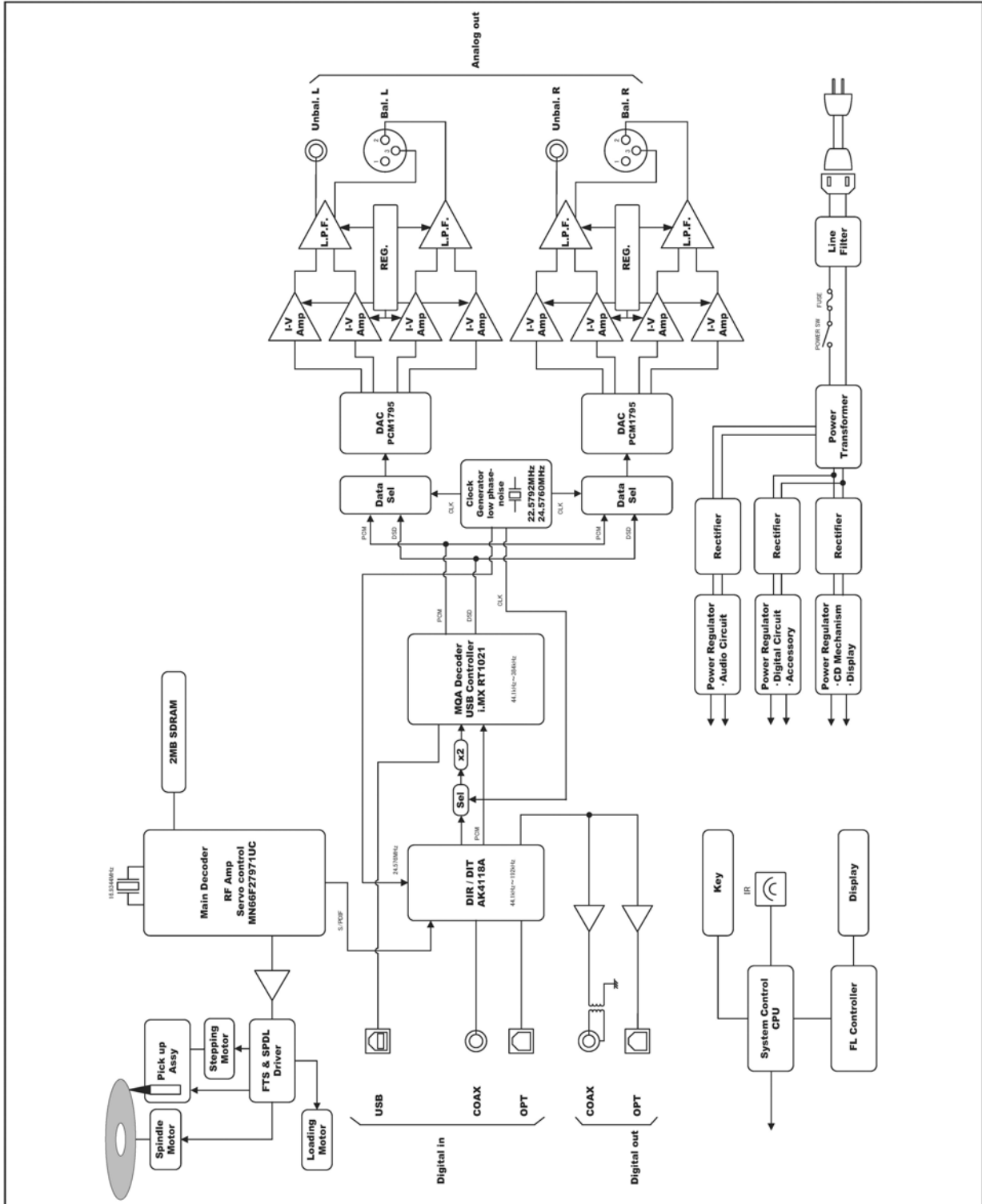

Technische Daten

Format	2 Kanal / CD Spieler
Netzspannung	230 V Wechselstrom / 50 Hz.
Energieverbrauch	18 W
Gewicht	13,2 kp (nur Hauptgerät)
Abmessungen in mm	440 Breite x 133 Höhe x 410 Tiefe Die Knöpfe an der Vorderseite (2 mm) sowie die Anschlüsse an der Rückseite (18 mm) sind in der Angabe der Tiefe enthalten.

Umgebungstemperatur im Betrieb	+ 5° C bis + 35° C
Luftfeuchtigkeit im Betrieb	5% bis 85% - nicht kondensierend

Charakteristik der Audioausgänge

Ausgangsspannung / Ausgangsimpedanz	LINE	2,4 V RMS / 300 Ω
	BAL LINE	2,4 V RMS / 600 Ω
	Für DSD	1,7 V RMS
Frequenzgang	CD	5 Hz. bis 20 kHz. (+0/-1 dB)
	COAX/OPT	5 Hz. bis 47 kHz. (+0/-3 dB)
	USB	5 Hz. bis 47 kHz. (+0/-3 dB)
THD (Gesamte Harmonische Verzerrungen)	CD	0,003 %
	COAX/OPT	0,002 % (96 kHz. Abtastrate)
	USB	0,002 % (96 kHz. Abtastrate)
Rauschspannungsabstand	CD	101 dB
	COAX/OPT	114 dB
	USB	113 dB
Dynamikbereich	CD	100 dB
	COAX/OPT	104 dB
	USB	104 dB
Kanaltrennung	CD	102 dB
	COAX/OPT	121 dB
	USB	122 dB

Digitaleingänge

Koaxialer Digitaleingang	0,2 bis 0,6 Vp-p	
Optischer Digitaleingang	-14,5 bis -21 dBm	
USB Eingang/Betriebssystem	Microsoft Windows 8.1 od. später, Mac OS X10.10 od. später	
Abtastfrequenzen:	OPT/COAX	44,1 kHz., 48 kHz. 88,2kHz. 96 kHz., 176,4 kHz., 192 kHz., (16 Bit, 24 Bit, 32 Bit)
	USB Eingang	44,1 kHz., 48 kHz. 88,2kHz. 96 kHz., 176,4 kHz., 192 kHz., 352,8 kHz., 384 kHz. (16 Bit, 24 Bit, 32 Bit) 2,8 MHz. 5,6 MHz., 11,2 MHz. (1 Bit)

Digitalausgänge

Koaxialer Digitalausgang	Cinchbuchse	0,5 V P-P/75 Ω
Optischer Digitalausgang	Optischer Digitalanschluss	-15 bis -21 dBm

Die Technischen Daten können ohne vorherige Ankündigung geändert werden.

Fehlerbehebung

Während das Gerät in Verwendung ist, kann eine ungewöhnliche Erscheinung aus einem bestimmten Grund irrtümlich als Fehlfunktion angesehen werden. Bevor Sie bei unserem Exklusivvertrieb in Ihrem Land um einem Reparaturservice nachfragen, überprüfen Sie bitte die Tabelle unten und lesen Sie die Bedienungsanleitung für die angeschlossenen Zubehörgeräte durch. Wenn wir erst einmal Ihrem Ersuchen um Reparaturservice akzeptiert haben, dann können Inspektionsgebühren und Frachtkosten zur Verrechnung kommen, auch wenn das Gerät als funktionstüchtig und normal beurteilt wird.

Es wird vermerkt, dass für Personalcomputer wie PC/Mac, welche mit dem Gerät verbunden sind und für die Software, welche diese Computer betreibt (Betrieb und Einstellungen) keine Gewähr geboten wird.

Problem	Ursache/Lösung	Siehe Seite
Kein Strom, obwohl der Netzschalter gedrückt ist.	Das Netzkabel korrekt mit dem Gerät und der Wandsteckdose verbinden.	20
Die Disk-Lade fährt aus, selbst nachdem sie geschlossen wurde.	Legen Sie die Disk korrekt auf die Lade.	23
	Reinigen Sie die Disk, entfernen Sie Staub	5
Wiedergabe kann nicht gestartet werden	Reinigen Sie die Disk, um Staub zu entfernen	5
	Legen Sie die Disk korrekt auf die Disk Lade	23
	Entfernen sie Kondensat aus dem Inneren des Geräts	5
	Legen Sie die Disk mit dem Label nach oben in die Lade	-
Es kommt kein Ton aus den Lautsprechern, oder der Ton ist zu leise (Digitaleingang)	Schließen Sie die Digitalkabel korrekt an.	19-20
	Falls USB als Eingangsquelle gewählt wurde, wählen Sie bei der Konfiguration der Toneinstellung am PC/Mac dieses Gerät (D-03X) als Ausgabziel	Beziehen Sie sich auf die Bedienungsanleitung des PC/Mac oder der verwendeten Software
	Falls das Gerät (D-03X) trotz Vorgangsweise wie oben angeführt nicht gewählt werden kann, schließen Sie das USB Kabel neu an.	
	Falls USB als Eingangsquelle gewählt wurde, stellen Sie die Lautstärke in der Toneinstellung des PC/Mac ein.	
	Falls USB als Eingangsquelle gewählt wurde, stellen Sie die Lautstärke in einer Abspielsoftware des PC/Mac ein.	
	Vergewissern Sie sich, dass dieses Gerät die Abtastfrequenz und die Quantifizierte Bit-Rate des wiedergegebenen Digitalsignals unterstützt.	17-18
	Überprüfen Sie, ob beim Digitaleingang „UNLOCK“ angezeigt wird oder nicht. Wenn das Digitalsignal eines Quellengeräts nicht mit diesem Gerät (D-03X) synchronisiert ist, dann kann diese Quelle nicht wiedergegeben werden.	

Problem	Ursache/Lösung	Siehe Seite
Die Fernbedienung funktioniert nicht	Betreiben Sie die Fernbedienung innerhalb der angegebenen Reichweite.	9
	Ersetzen Sie die Batterien der Fernbedienung durch neue Batterien	9
	Der Infrarot-Empfänger der Fernbedienung ist direkter Sonneneinstrahlung oder starken Lichtquellen ausgesetzt (wie Leuchtstoffröhren). Wechseln Sie den Aufstellungsort oder den Winkel, um diese Exposition zu vermeiden.	9
An einem elektronischen Gerät wie einem Fernseher tritt eine Fehlfunktion auf	Manche mit einem drahtlosen Fernbedienungsempfänger ausgestatteten Geräte können eine Fehlfunktion aufweisen, wenn die Fernbedienung dieses Geräts verwendet wird. Halten Sie die Fernbedienung von solchen Geräten fern.	9
Es kommt kein Ton aus den Lautsprechern, oder der Ton ist verzerrt	Überzeugen Sie sich, dass die Audiokabel korrekt angeschlossen sind.	19-20
	Reinigen Sie die Disk, um Staub zu entfernen	5
	Ist der Ausgangspegel eines Verstärkers auf Minimum gestellt, dann stellen Sie die Lautstärke korrekt ein.	
	Überzeugen Sie sich, dass die Kabelstecker korrekt angeschlossen sind und fest mit den Anschlussbuchsen verbunden sind.	
	Reinigen Sie die Stecker und Buchsen mit einem trockenen Tuch oder mit einem Tuch, welches kurz in ein Reinigungsalkohol getaucht wurde.	
Digitale Audiosignale können nicht digital ausgegeben werden.	Wird eine PCM oder DSD Datei von einem PC wiedergegeben, dann kann kein digitales Ausgangssignal ausgegeben werden.	

Dieses Gerät kann nicht ordnungsgemäß arbeiten, wenn es äußeren Einflüssen wie statischer Aufladung ausgesetzt ist. In diesem Fall kann das Gerät eventuell wieder normal funktionieren, wenn Sie es ausschalten und nach einigen -zig Sekunden wieder einschalten, oder wenn Sie das Gerät auf die Werkseinstellungen zurücksetzen. Lässt sich dem Problem nicht beikommen, dann kontaktieren Sie bitte Ihren Händler oder unser Servicecenter.

Anmerkungen

IAD GmbH.
International Audio Distribution
Johann- Georg- Halske- Str. 11
41 352 Korschenbroich
Deutschland
Tel.: 0049-2161-61783-0
Fax: 0049-2161-61783-50
E-Mail: info@iad-gmbh.de

Satz- und Druckfehler vorbehalten.

Übersetzung: H. Hirner, A – 3500 Krems, 200415
AG00987E91A



LUXMAN CORPORATION, JAPAN

1-3-1 Shinyokohama, Kouhoku-ku, Yokohama-shi, Kanagawa 222-0033, Japan

