

Owner's Manual

Inhalt

Vorsichtsmaßnahmen	3
Eigenschaften des L-100 Centennial	5
Bezeichnungen und Funktionen	7
Anschlüsse	16
Betrieb	20
Verwendung der Fernbedienung	22
Blockschaltbild	25
Technische Daten	26
Fehlerbehebung vor Reparaturservice	27
Kontaktadressen	28

Vorsichtsmaßnahmen

Aufstellungsort

Dieses Gerät sollte an einem gut belüfteten und von Wärmeeinwirkung freien Platz installiert werden, da es sich hierbei um einen Klasse A Verstärker handelt, welcher erhebliche Wärme erzeugt.

Insbesondere kann eine Installation dieses Geräts in direkter Sonneneinstrahlung, bei übermäßiger Temperatur wie in der Nähe eines Heizkörpers oder an feuchten oder staubigen Plätzen zu Fehlfunktionen führen, auch wenn die Wärme wirksam abgeführt wird. Stellen Sie diesen Verstärker deshalb bitte nicht an derartigen Orten auf.

Belüftungsöffnungen

Die Belüftungsöffnungen an der oberen und unteren Seite des Verstärkers dürfen nicht verdeckt werden, weil es sich hierbei um einen Klasse A Verstärker handelt, welcher erhebliche Wärme erzeugt. Wird der Verstärker in einem Rack oder Ähnlichem installiert, dann gewährleisten Sie ausreichend freien Platz für die Kühlung und lassen Sie die Tür geöffnet. Stapeln Sie keine Sachen auf den und stellen Sie auch nichts darauf. Wird dies nicht beachtet, dann können Fehlfunktionen die Folge sein.

Anmerkung:

Um eine gute Wärmeabführung sicherzustellen, installieren Sie diesen Verstärker nicht in einem engen Platz wie einem Bücherregal oder an ähnlichen Positionen.

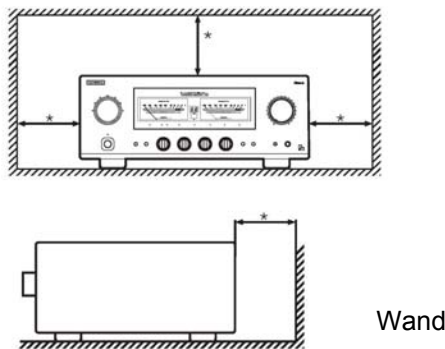

* ausreichend Abstand einhalten

Vorsichtsmaßnahmen beim Anschluss anderer Geräte

Wenn Sie dieses Gerät mit anderen Eingangsgeräten wie etwa einem CD-Spieler, einem SACD Spieler, einem D/A Wandler oder einem Tuner verbinden, dann überzeugen Sie sich, dass dieses Gerät und alle anderen angeschlossenen Geräte zuerst ausgeschaltet sind. Dieses Vorsichtsmaßnahme zu missachten kann einen gefährlich hohen Lautstärkepegel bewirken, welcher die Lautsprecher beschädigen und Fehlfunktionen verursachen kann.

Die Stecker an jedem Eingangsterminal dieses Geräts müssen fest angedrückt werden. Falls die Erdungsverbindung nicht korrekt angeschlossen ist, dann können Geräusche und Brummen erzeugt werden, was auch zu einem verschlechterten Signal / Geräuschverhältnis führt.

Vorsicht beim Anschluss der Lautsprecher

Lassen Sie beim Anschluss der Lautsprecher besondere Vorsicht walten, um nicht einen Kurzschluss zwischen den positiven \oplus und negativen \ominus Polen der Lautsprecherterminals und den Lautsprecher-Eingangsterminals des Verstärkers zu verursachen.

Wird in den Verstärker ein starkes Signal eingespeist, während seine Schaltung kurzgeschlossen ist, dann kann durch den Ausgangsschaltkreis eine hohe Stromstärke fließen und eine Fehlfunktion bewirken.

Kurz nach dem Einschalten wird kein Ton abgegeben

Dieser Verstärker ist mit einer Zeitverzögerungs-Stummschaltung ausgestattet, um den Ausgangsschaltkreise zu trennen. Aus diesem Grund wird kurz nach dem Einschalten des Verstärkers kein Ton erzeugt.

Wird der Lautstärkeregler vor dem Ablauf der Stummschaltung auf einen hohen Pegel eingestellt, dann wird plötzlich ein sehr lauter Ton erzeugt. Beachten Sie bitte deshalb, dass der Lautstärkeregler zuerst auf einen geringen Pegel und erst nach dem Ertönen der Lautsprecher auf die gewünschte Hörlautstärke eingestellt werden sollte.

Schutzschaltung

Dieser Verstärker ist mit einer Schutzschaltung ausgestattet, welche bei Feststellung einer zu hohen Stromstärke, abnormal hoher Temperatur und Gleichstrom aktiviert wird, um Verstärker und Lautsprecher zu schützen. Wird die Schutzschaltung aktiviert, dann wird der Ausgang zu den Lautsprechern abgeschaltet, und die Betriebsanzeige blinkt, um zu signalisieren, dass sich das Gerät im gemuteten Betriebszustand befindet. Wird die Schutzschaltung häufig aktiviert, dann ziehen Sie den Netzstecker aus der Wandsteckdose, warten einige Zeit und schließen das Gerät dann wieder an das Stromnetz an und schalten das Gerät ein. Bleibt das Problem bestehen, dann sollten Sie bitte Ihren Händler konsultieren.

Reparaturen und Einstellung

Sind Reparaturen oder Einstellungen erforderlich, dann befragen Sie dazu bitte Ihren Händler, bei welchem Sie das Gerät gekauft haben.

Reinigung

Für die Reinigung verwenden Sie ein Stück weichen Stoffs, um das Gerät abzuwischen, wie zum Beispiel ein Reinigungstuch. Handelt es sich um hartnäckigen Schmutz, dann verwenden Sie für dessen Entfernung eine kleine Menge von neutralem Reinigungsmittel, um diesen abzuwischen und wischen Sie dann mit einem trockenen Tuch nach. Verwenden Sie kein Lösemittel wie Benzin oder Nitroverdüner, weil solche Substanzen oftmals die Geräteoberfläche beschädigen können.

Batterien

Vorsicht: Die in der Fernbedienung verwendeten Batterien sollten nicht übertriebener Hitze wie zum Beispiel direkter Sonneneinstrahlung, Feuer oder Ähnlichem ausgesetzt werden.

Sicherheitshinweis

Vorsicht

Dieses Gerät ist schwer. Seien Sie vorsichtig, wenn Sie es auspacken, transportieren und installieren.

Geben Sie Acht, wenn Sie die Installation selbst vornehmen wollen, um Verletzungen zu vermeiden.

Eigenschaften des L-100 CENTENNIAL

New LECUA-1000 – LUXMAN Electronically Controlled Ultimate Attenuator 1000 (Luxman elektronisch gesteuerte Vorstufe)

Unser neuer, hochpräziser LECUA 1000 Lautstärkereglер ist in die Verstärkerschaltung integriert. Die elektronisch gesteuerte Schaltung von Festwiderständen ermöglicht feinstufige Lautstärkeinstellungen von 0 dB bis -87 dB ohne Verschlechterung der Tonqualität über den gesamten Lautstärkebereich.

LIFES – Luxman Integrated Feedback Engine System

ODNF, LUXMANs originale Feedbackschaltung im Verstärkungsbereich, wurde erneuert, und LIFES, unsere neu entwickelte Feedback-Maschine, ist im Herzen dieses Verstärkers eingebaut und sorgt für noch vollere Klangqualität.

Die in diesem Gerät installierte Version 1.1 verringert die Verzerrungen weiter durch die Parallelschaltung der FETs in der Eingangsstufe der Schaltung, welche Abweichungen zwischen dem Eingangssignal und dem vom Endverstärker ausgehenden verstärkten Signal entdeckt und korrigiert.

Dreifach parallele Push-Pull Ausgangsstufen

Dreifach parallel geschaltete bipolare Transistoren in Push-Pull Konfiguration.

Die Ausgangsleistung beträgt 20 W + 20 W an 8 Ω oder 40 W + 40 W an 4 Ω.

Sehr stabile Stromversorgung

Die äußerst stabile Stromversorgung verfügt über einen großen Leistungstransformator mit EI-Kern und 8 eigens entwickelten 10.000 µF Sperrkondensatoren.

Parallele Lautsprecherrelais

Dieser Verstärker ist mit zwei großen parallel geschalteten Lautsprecherrelais mit niedrigem Widerstand ausgestattet, um so die Impedanz der Lautsprecheranschlüsse zu verringern.

Beeline Konstruktion (direkte Verbindung)

Luxmans Beeline Konstruktion ermöglicht es, das Audio-Eingangssignal auf dem optimalen und kürzesten Weg an die Lautsprecheranschlüsse weiterzuleiten.

Wahlschalter Relais

Ein Umschaltrelais mit hoher Tonqualität wird an der Schlüsselstelle des LUXMAN Verstärkers verwendet, welches die Signaltrennung und Übersprechfestigkeit verbessert.

Schottky Barriere Diode

Durch die Verwendung von Schottky Dioden, welche von KYOCERA Corporation erzeugt werden, weist dieses Gerät eine sehr hohe Umwandlungseffizienz in der Leistungs-Gleichrichterschaltung des Netzteils auf und wesentlich verringerte Schaltgeräusche.

Originale LUXMAN OFC Verdrahtung

Wir verwenden für die interne Verdrahtung unsere originale OFC Verdrahtung (OFC = sauerstofffreies Kupfer) mit unbeschichtetem Kerndraht, um eine gleichmäßige Signalübertragung zu erreichen.

Nicht abgewinkelte Leiterbahnen

Nach sorgfältiger Berücksichtigung des Flusses des empfindlichen Audiosignals wurde eine Auslegung mit nicht abgewinkelten Leiterbahnen angewendet, um so eine gleichmäßige Signalübertragung zu gewährleisten.

Phono Verstärker

Dieser Verstärker ist mit einem mit MM/MC Tonabnehmern kompatiblen integrierten Phono Vorverstärker ausgestattet, welcher FET2 und OP Verstärker verwendet, um eine hochwertige Wiedergabe von

analogen Aufnahmen ohne die zusätzliche Verwendung eines eigenen Phono Vorverstärkers zu erlauben.

Auftrennfunktion

Dieser Vollverstärker ist mit einem eigenen „Separate“ Schalter zur Auftrennung des Vorverstärkers und der Endstufe ausgestattet, welcher es ermöglicht, durch die Zufügung einer zusätzlichen Endstufe die Möglichkeit von Bi-Amping beim Anschluss von Lautsprechern zu nutzen oder in ein AV- oder Heimkinosystem eingebunden zu werden.

Schleifenlose Gehäusekonstruktion

Dieses Gerät besteht aus dem eigenständig konstruierten schleifenlosen Chassis, um einen erhöhten Erdungswiderstand, welcher durch Gehäuseströme verursacht wird, auszuschließen.

Originale Cinch Buchsen in besonders stabiler Ausführung

Für die LINE-1 Eingänge werden die eigens entwickelten Cinch Buchsen mit 20 mm Achsabstand verwendet.

Cinch Terminal mit 18 mm Achsabstand

Wir verwenden für alle Eingänge mit Ausnahme der LINE-1 Eingänge Cinch Eingangsterminals mit 18 mm Achsabstand, um die Verwendung hochwertiger Verbindungskabel mit großen Steckern zu erlauben.

Belüftung

Großzügig dimensionierte Belüftungsöffnungen an der Oberseite verbessern die Wärmeableitung des Geräts.

DämpfungsfüÙe aus Gusseisen

Dieser Verstärker ist mit DämpfungsfüÙen aus Gusseisen mit einem vibrationshemmenden Dichtegradienten ausgestattet.

Gebürstete Top Platte

Die Deckplatte in fein gebürsteter Ausführung ist an den gestrahlten weißen Platten der Verstärkerpaneele montiert.

GroÙ dimensionierte Lautsprecherterminals

Die Lautsprecherterminals (System A und B) mit separatem Inline Layout mit gleicher Charakteristik für linken und rechten Kanal, sind kompatibel mit Gabelsteckern, um den einfachen Anschluss unter Verwendung extra dicker Lautsprecherkabel zu ermöglichen.

Kopfhörer Ausgangsterminals

Ermöglichen Ihnen das Hören mit Kopfhörern zu genießen. Ein 4,4 mm Anschluss mit Erdungstrennung steht zusätzlich zu einem Standardanschluss mit 6,3 mm Stereoklinkenbuchse zur Verfügung.

Analoges Anzeigeeinstrument

Dieses analoge Anzeigeeinstrument mit LED Beleuchtung bietet eine ansehnliche Erscheinung im Hörraum.

Das Balkendisplay mit sieben Elementen in der Mitte des Anzeigeeinstruments dient als Lautstärkeanzeige und kann ausgeschaltet werden.

Fernbedienung aus Aluminium

Die hochwertige Fernbedienung mit Aluminiumgehäuse kann auch geeignete CD/SACD Spieler steuern.

Automatische Energiesparfunktion

Diese Funktion bietet eine automatische Ausschaltfunktion (Standby Modus), wenn über einen Zeitraum von 20 Minuten kein Ton abgegeben oder keine Funktion festgestellt wird. Die Funktion kann ein- und ausgeschaltet werden, die Werkseinstellung ist "ein".

Bezeichnungen und Funktionen

Vorderseite

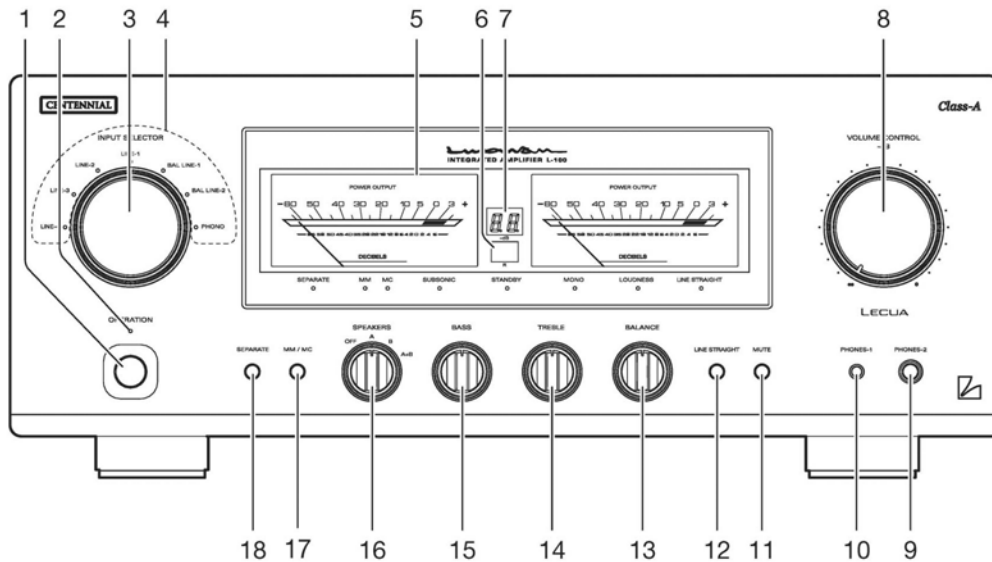

1. Netzschalter (OPERATION)

Schaltet zwischen „ein“ und „aus“ (Standby Modus) um. Wird eine Verkabelung oder eine Verbindung verändert, dann überzeugen Sie sich, dass dieser Schalter ausgeschaltet ist.

2. Betriebsanzeige (OPERATION)

Blinkt, während sich das Gerät im Muting Modus befindet, wenn der Betriebsschalter auf „ein“ gestellt ist und leuchtet, wenn das Gerät in den aktiven Betrieb übergegangen ist.

Diese Anzeige blinkt auch, wenn sich das Gerät im Muting Modus befindet oder wenn die Lautstärke mit Hilfe der Fernbedienung eingestellt wird.

3. Eingangswähler (INPUT SELECTOR)

Wählt ein Quellengerät unter den Geräten wie einem CD-Spieler, einem SACD-Spieler, einem D/A-Wandler oder einem Tuner, welche jeweils an einem Eingangsterminal angeschlossen sind.

Der Eingangswähler verfügt über sieben Positionen, welche als LINE-4, LINE-3, LINE-2, LINE-1, BAL LINE-1, BAL LINE-2 und PHONO bestehen, die jeweils einem Eingangsanschluss an der Rückseite des Geräts entsprechen. Der Knopf wird gedreht, bis das Anzeigelicht des gewünschten Quellengeräts aufleuchtet.

4. Eingangs Anzeigelicht

Leuchtet auf, wenn der Eingangswähler oder die Fernbedienung verwendet wird, um ein Quellengerät auszuwählen.

5. Anzeigefenster

Zeigt den Betriebszustand des Geräts an.

Es besteht aus 8 Anzeigeelementen, der Lautstärkeanzeige und 2 Leistungsanzeigen.

6. Infrarot-Empfänger für die Fernbedienung (R)

Dient dem Empfang von Signalen der mitgelieferten Fernbedienung.

7. Lautstärke-Anzeige

Zeigt die eingestellte Lautstärkedämpfung in -dB an.

8. Lautstärkeregler (VOLUME CONTROL)

Er dient der Einstellung der Lautstärke.

Es wird kein Ton erzeugt (-- Anzeige), wenn dieser Regler ganz nach links gedreht wird und dort die Endposition erreicht. Der Lautstärkepegel erhöht sich stufenweise, wenn der Regler im Uhrzeigersinn gedreht wird, und zwar in der folgenden Reihenfolge: Mute → -87 dB → -86 dB → → 0 dB in Stufen von je 1 dB.

9. Kopfhörerbuchse (PHONES-2)

Stecken Sie den 6,3 mm Kopfhörerklippenstecker in diese Ausgangsbuchse, wenn Sie mit einem Stereo-Kopfhörer hören möchten.

Auch wenn der Stecker sich in der Buchse befindet, werden die Signale zu den Lautsprecheranschlüssen nicht unterbrochen. Dementsprechend schalten Sie den Lautsprecherwahlschalter aus, um ausschließlich unter Verwendung eines Kopfhörers zu hören.

10. Kopfhörerbuchse (PHONES-1)

Diese Kopfhörerbuchse kann mit einem 4,4 mm Stereo-Kopfhörerstecker verwendet werden.

Auch wenn ein Stecker eingesetzt ist, werden wie bei der Verwendung eines Kopfhörers an PHONES-2 die Signale zu den Lautsprecheranschlüssen nicht unterbrochen. Der PHONES-1 (Durchmesser 4,4mm) Lautsprecheranschluss dieses Geräts ist ein Modell mit Erdungstrennung mit einem unsymmetrischen Verstärker.

Der Anschluss eines kompatiblen Kopfhörers erlaubt Ihnen einen Hörgenuss mit hoher Kanaltrennung aufgrund der voneinander unabhängigen Verkabelung der (-) Signale des Rechten und Linken Kanals.

11. Mute Taste (MUTE)

Ist diese Taste gedrückt und die Muting Funktion aktiviert, dann beginnt die Betriebsanzeige zu blinken und es steht keine Audiosignale zur Verfügung.

Nochmaliges Drücken der Taste deaktiviert die Muting Funktion.

Zusätzlich können Sie durch Drücken und gedrückt Halten die Energiesparfunktion ein- oder ausschalten.

12. Direkt Eingangsschalter (LINE STRAIGHT)

Verbessert die Reinheit der Tonqualität durch Umgehung von Balanceregelschaltung, Klangreglerschaltkreis und ähnlichem.

Off (das LINE STRAIGHT Anzeigelicht leuchtet nicht):

LINE STRAIGHT ausgeschaltet/Bypass ausgeschaltet.

On (das LINE STRAIGHT Anzeigelicht leuchtet):

LINE STRAIGHT eingeschaltet/Bypass eingeschaltet.

- Durch jedes Drücken dieser Taste wird zwischen den Funktionen Line Straight On und Line Straight Off umgeschaltet. In der Position Line Straight On leuchtet das Anzeigelicht.

Ist Line Straight eingeschaltet, dann sind Balanceregulierung, Klangregulierung, Subsonicfilter, Monobetrieb und Loudness deaktiviert.

13. Balanceregler (BALANCE)

Stellt die Balance der Lautstärkepegel zwischen linkem und rechtem Kanal ein.

Wird der Regler gegen den Uhrzeigersinn gedreht, dann wird die Lautstärke des rechten Kanals verringert, eine Drehung im Uhrzeigersinn verringert die Lautstärke des linken Kanals. Der Regler sollte sich unter normalen Verhältnissen in der Mittenstellung befinden und nur verstellt werden, wenn eine Verstellung erforderlich ist.

Ist der Line Straight Schalter eingeschaltet, dann ist der Balanceregler außer Funktion.

14. Klangregler für die hohen Frequenzen (TREBLE)

Regler zur Veränderung der Frequenzcharakteristik im Bereich der hohen Frequenzen.

Befindet sich dieser Regler in der mittleren Position, dann bleibt ein ebener Frequenzverlauf erhalten. Eine Drehung des Reglers im Uhrzeigersinn bewirkt eine Verstärkung des Bereichs der hohen Frequenzen, und eine Drehung des Reglers gegen den Uhrzeigersinn schwächt den Bereich der hohen Frequenzen ab.

Ist der Line Direct Schalter eingeschaltet, dann befindet sich dieser Regler außer Funktion.

15. Klangregler für die Bässe (BASS)

Regler zur Veränderung der Frequenzcharakteristik im Bereich der tiefen Frequenzen.

Befindet sich dieser Regler in der mittleren Position, dann bleibt ein ebener Frequenzverlauf erhalten. Eine Drehung des Reglers im Uhrzeigersinn bewirkt eine Verstärkung des Bereichs der tiefen Frequenzen, und eine Drehung des Reglers gegen den Uhrzeigersinn schwächt den Bereich der tiefen Frequenzen ab.

Ist der Line Direct Schalter eingeschaltet, dann befindet sich dieser Regler außer Funktion.

16. Lautsprecherwahlschalter (SPEAKERS)

Wählt eines von zwei Lautsprechersystemen, A oder B, deren Anschlüsse sich an der Rückseite befinden.

OFF: Wird verwendet, wenn nur mit Kopfhörern gehört wird, und über die Lautsprecher wird kein Ton wiedergegeben.

A (Center): Wählt die Lautsprecheranschlüsse A.

B: Wählt die Lautsprecheranschlüsse B.

A+B: In dieser Einstellung werden beide Lautsprecheranschlüsse A und B aktiviert. Werden beide Lautsprecheranschlüsse gleichzeitig verwendet, dann achten Sie darauf, Lautsprecher zu wählen, welche eine Impedanz von 8 Ohm oder mehr aufweisen, weil beide Lautsprecherausgänge in diesem Fall parallel angeschlossen sind.

17. Schalter zur Wahl des Tonabnehmers (CARTRIDGE)

Dieser Schalter schaltet Eingangsimpedanz und Verstärkungsfaktor des Entzerrer Vorverstärkers (der Verstärkerschaltkreis, welcher für die Wiedergabe von Analogschallplatten notwendig ist) um .

MC: Wählt einen MC-Tonabnehmer (Moving Coil) mit geringer Ausgangsspannung.

Beachten Sie bitte, dass, wenn Sie in der MC-Position einen MM-Tonabnehmer (Moving Magnet) verwenden, die Lautstärke sehr hoch ist und aufgrund der unpassenden Impedanz ein nicht ausgewogener Klang mit fehlenden Höhen erzeugt wird.

MM: Wählt einen MM-Tonabnehmer (Moving Magnet) mit hoher Ausgangsspannung.

18. Auftrennschalter (SEPARATE)

Er trennt den Vorverstärker und den Endverstärker voneinander.

Off: Auftrennanzeige deaktiviert.

Verwendet dieses Gerät als normalen Vollverstärker.

On: Auftrennanzeige aktiviert.

Speist externe Signale vom MAIN IN Anschluss an der Rückseite an den Endverstärkerbereich.

- Durch jedes Drücken dieser Taste wird zwischen den Funktionen „Separate On“ und „Separate Off“ umgeschaltet. In der Stellung „Separate On“ leuchtet die Auftrennanzeige.

Die Auftrennanzeige leuchtet, wenn der Wahlschalter sich in der Position ON befindet.

Befindet sich der Auftrennschalter in der Position ON, dann kann mit dem Lautstärkereglern dieses Geräts die Lautstärke der an diesem Gerät angeschlossenen Lautsprecher **nicht** eingestellt werden.

Die Lautstärkeeinstellung sollte in diesem Fall am Eingangsgerät wie etwa einem Vorverstärker erfolgen, welcher an den MAIN IN Anschlüssen angeschlossen ist.

Ein direktes Ausgangssignal, welches von einem CD Spieler oder einem anderen Gerät ohne Möglichkeit der Lautstärkeregelung in den MAIN IN Anschluss eingespeist wird, liefert fortlaufend vollen Ausgangspegel und stellt entsprechend ein Beschädigungsrisiko für die Lautsprecher dar.

Überzeugen Sie sich bei der Verwendung solcher Quellengeräte, dass Sie einen Steuerverstärker mit einer Lautstärkeregelfunktion verwenden, und beginnen Sie die Lautstärke mit einem Signal mit niedrigem Pegel anzuspisen, und stellen Sie die Lautstärke erst dann auf den von Ihnen gewünschten Wert ein. Achten Sie darauf, dass das Gerät ausgeschaltet ist, wenn Sie andere Komponenten anschließen, um eine Beschädigung zu vermeiden.

Bezeichnungen und Funktionen

Anzeigefeld der Vorderseite

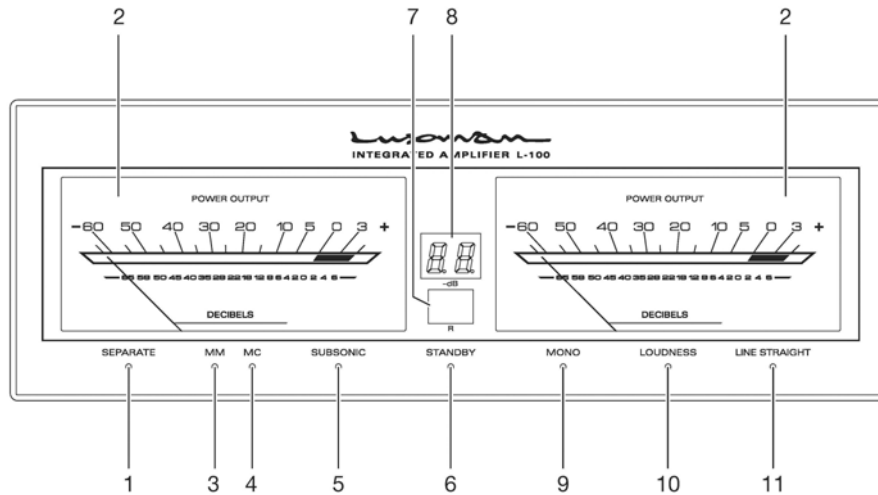

1. Auftrennanzeige (SEPARATE)

Leuchtet, wenn die Auftrennfunktion aktiviert ist.

2. Leistungsanzeige

Zeigt die Ausgangsleistung des L linken Kanals auf der linken Seite und jene des R rechten Kanals auf der rechten Seite. Das Anzeigeelement zeigt den Lautstärkepegel in Dezibel an.

Die Anzeigenbeleuchtung schaltet sich mit dem Einschalten des Verstärkers ein.

3. MM Tonabnehmeranzeige (MM)

Leuchtet, wenn die Tonabnehmertaste auf MM gestellt ist.

4. MC Tonabnehmeranzeige (MC)

Leuchtet, wenn die Tonabnehmertaste auf MC gestellt ist.

5. Tiefpassfilter (SUBSONIC)

Leuchtet, wenn der Subsonic-Schalter eingeschaltet ist.

Die Subsonic-, Mono- und Loudnessfunktion können nur mit der mitgelieferten Fernbedienung (RA-17A) geschaltet werden.

6. Standby-Anzeige (STANDBY)

Leuchtet, wenn der Netzstecker mit einer Wandsteckdose verbunden ist und der Betriebsschalter sich in der Position OFF befindet.

Diese Anzeige erlischt, sobald der Netzstecker von der Wandsteckdose getrennt oder ein Betriebsschalter aktiviert wird. Die Anzeige blinkt, wenn eine Schutzschaltung aktiviert ist.

7. Infrarot-Empfänger für die Fernbedienung (R)

Dient dem Empfang von Signalen der mitgelieferten Fernbedienung.

8. Lautstärke-Anzeige

Zeigt die eingestellte Lautstärkedämpfung in - dB an.

9. Mono Anzeige (MONO)

Leuchtet, wenn die Monofunktion eingeschaltet ist.

10. Loudness Anzeige (LOUDNESS)

Leuchtet, wenn der Loudness Schalter aktiviert ist.

Die Subsonic-, Mono- und Loudness Funktion können nur mit der mitgelieferten Fernbedienung (RA-17A) geschaltet werden.

11. Line Straight Anzeige (LINE STRAIGHT)

Leuchtet, wenn sich der Schalter in der ON Position befindet.

Wenn der Line Straight Schalter sich in der eingeschalteten Position befindet, dann können die Subsonic-, Mono- und Loudness Funktion nicht mit der mitgelieferten Fernbedienung geschaltet werden.

Wird eine dieser Tasten gedrückt, dann blinkt die LINE STRAIGHT für die Dauer von 3 Sekunden, um anzuzeigen, dass diese Funktion nicht geschaltet werden kann.

Stellen Sie die Subsonic-, Mono- oder Loudness Funktion erst ein, nachdem die LINE STRAIGHT Funktion deaktiviert ist.

Die Subsonic-, Mono- und Loudness Funktion können nur mit der mitgelieferten Fernbedienung (RA-17A) geschaltet werden.

Bezeichnungen und Funktionen

Rückseite

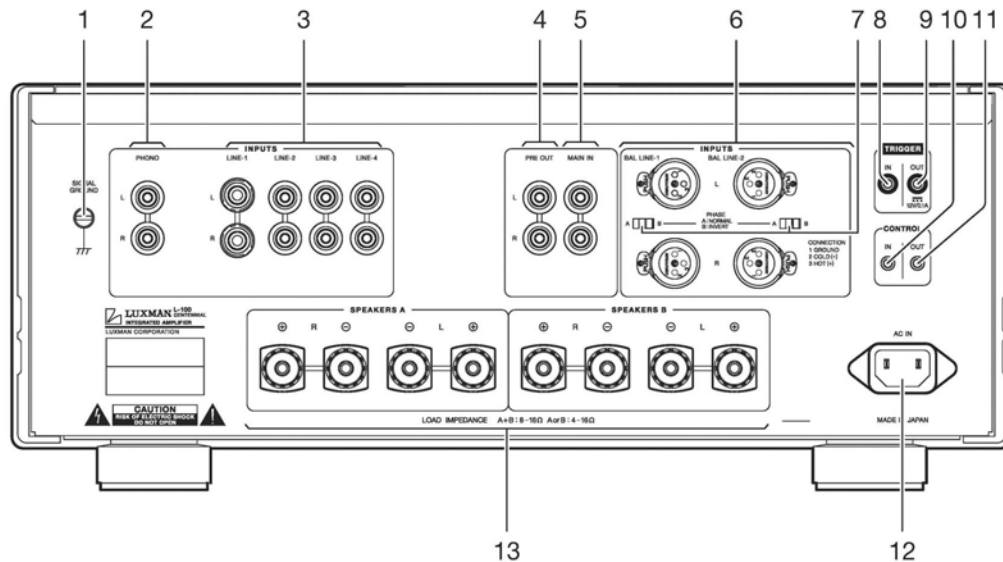

1. Signalerdung (Ground Terminal) (SIGNAL GROUND)

Dient als Signalerdungsanschluss für Geräte wie zum Beispiel einen Analog Plattenspieler, welche an diesem Gerät angeschlossen werden. Dieses Terminal dient dazu, das Rauschen zu reduzieren, wenn andere Geräte angeschlossen sind. Dieser Anschluss dient nicht zur Erdung aus Sicherheitsgründen.

2. Phono Eingangsbuchse (PHONO)

Ein Eingangsterminal für den Anschluss eines analogen Plattenspielers.

Schließen Sie hier bitte keine Hochpegelquellen wie zum Beispiel einen CD Spieler an. Dies wird durch Übersteuerung zu einem verzerrten Klang führen und normale Wiedergabe unmöglich machen.

3. LINE-1, LINE-2, LINE-3 und LINE-4 Eingangsterminals (unsymmetrisch) (LINE-1, LINE-2, LINE-3, LINE-4)

Diese werden für die Hochpegel Eingangssignale eines CD Spielers, eines SACD Spielers, eines D/A-Wandlers, eines Tuners, eines Videorecorders, eines Fernsehgeräts oder anderer derartiger Geräte verwendet. Die Eingangsempfindlichkeit liegt bei 180 mV, die Eingangsimpedanz beträgt 47 kOhm. Die eigenen besonders robusten Anschlussbuchsen werden nur für LINE-1 verwendet. Diese Eingangsbuchsen bieten identische Funktionen.

4. Vorverstärker Ausgangsanschlüsse (PRE OUT-1, PRE OUT-2)

Diese stellen das Ausgangssignal des Vorverstärkerbereichs zur Verfügung.

Mit Hilfe eines externen Endverstärkers kann eine BI-AMPING Verbindung hergestellt oder es kann ein aktiver Subwoofer in Kombination mit einem externen Endverstärker betrieben werden, weil an diesem Ausgang ständig und unabhängig von der Position des Auftrennschalters ein Signal zur Verfügung steht.

Stecken Sie bitte keinen Kurzschlussstecker in den REC OUT Anschluss, denn dann wird kein Ton erzeugt.

5. Endstufeneingangsterminals (MAIN IN)

Bietet einen Eingang in den Endverstärkerbereich, wenn Vorverstärker und Endverstärker aufgetrennt werden, indem der Auftrennschalter in die Position „ON“ gebracht wird.

6. Symmetrische Eingangsbuchsen / INPUTS (BAL LINE-1, BAL LINE-2)

Symmetrische Line Pegel Eingangsbuchsen für symmetrische XLR Stecker.

7. Phasenumkehrschalter (PHASE)

Damit werden bei der Verwendung der symmetrischen Eingänge die Phasen vertauscht. Die Phasenlage sollte mit jener des Quellengeräts übereinstimmen.

A: NORMAL Position	①	Ground
	②	Kalt (-)
	③	Heiß (+)
B: INVERT Position	①	Ground
	②	Heiß (+)
	③	Kalt (-)

8. Trigger Eingangsterminal (TRIGGER IN)

Wenn dieser Triggereingang mit einem Triggerausgang eines anderen Geräts verbunden wird, dann kann dieses Gerät gemeinsam mit dem angeschlossenen Gerät eingeschaltet oder in den Standby Modus versetzt werden.

9. Trigger Ausgangsterminal (TRIGGER OUT)

Wenn der Triggerausgang dieses Geräts mit dem Triggereingang eines anderen Geräts verbunden ist, dann kann dieses andere Gerät gemeinsam mit diesem Gerät eingeschaltet oder in den Standby Modus versetzt werden.

10. Steuereingangsterminal (CONTROL IN)

Verbindet ein LUXMAN Gerät mit einem Steuerungsausgangsterminal unter Verwendung eines im Handel erhältlichen 3,5 mm Monokabels mit Miniklinkensteckern. Diese Verbindung erlaubt es der Infrarot-Empfängerschaltung des angeschlossenen Geräts, Signale von der mit diesem Gerät ausgelieferten Fernbedienung zu empfangen, und die Fernbedienung kann damit auch dieses weitere Gerät steuern.

Der Infrarot-Empfänger dieses Geräts funktioniert dann nicht.

11. Steuerungsausgangsterminal (CONTROL OUT)

Verbindet ein LUXMAN Gerät mit einem Steuerungseingangsterminal unter Verwendung eines im Handel erhältlichen 3,5 mm Monokabels mit Miniklinkensteckern. Diese Verbindung erlaubt dem Infrarot-Empfänger dieses Geräts, Signale von der Fernbedienung des angeschlossenen Geräts zu empfangen und die Fernbedienung somit für dieses Gerät ebenfalls zu verwenden.

Der Infrarot-Empfänger des angeschlossenen Geräts funktioniert dann nicht.

12. Netzeingang (AC IN)

Hier wird das Netzkabel angeschlossen. Die Elektrizität sollte von einer Wandsteckdose kommen.

13. Lautsprecherterminals (SPEAKERS)

Sie dienen dem Anschluss eines Lautsprechersystems.

Das rechte Lautsprecherterminal soll mit der rechten Seite, das linke Lautsprecherterminal mit der linken Seite verbunden werden, wobei auf die richtige Polarität geachtet werden muss.

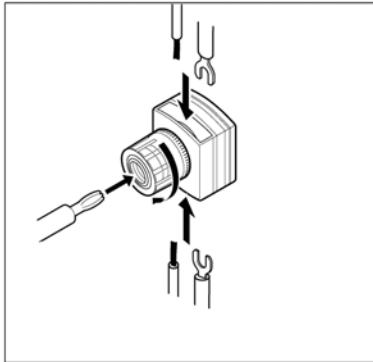

Allgemein
übliche Klemme*)

Das Kabel kann sowohl von oben als auch
von unten eingesteckt werden.

- Achten Sie darauf, dass die Litzen des Lautsprecherkabels nicht mit den Litzen anderer Lautsprecherkabel oder von Metallteilen dieses Geräts in Kontakt kommen. Wird darauf nicht geachtet, dann kann dies Fehlfunktionen des Geräts oder der Lautsprecher zur Folge haben.
- Ist das Gerät eingeschaltet, dann berühren Sie bitte keine Metallteile der Anschlüsse oder die Litzen der Kabel. Wird dies nicht beachtet, dann kann es zu einem Stromschlag kommen.

Anschlüsse

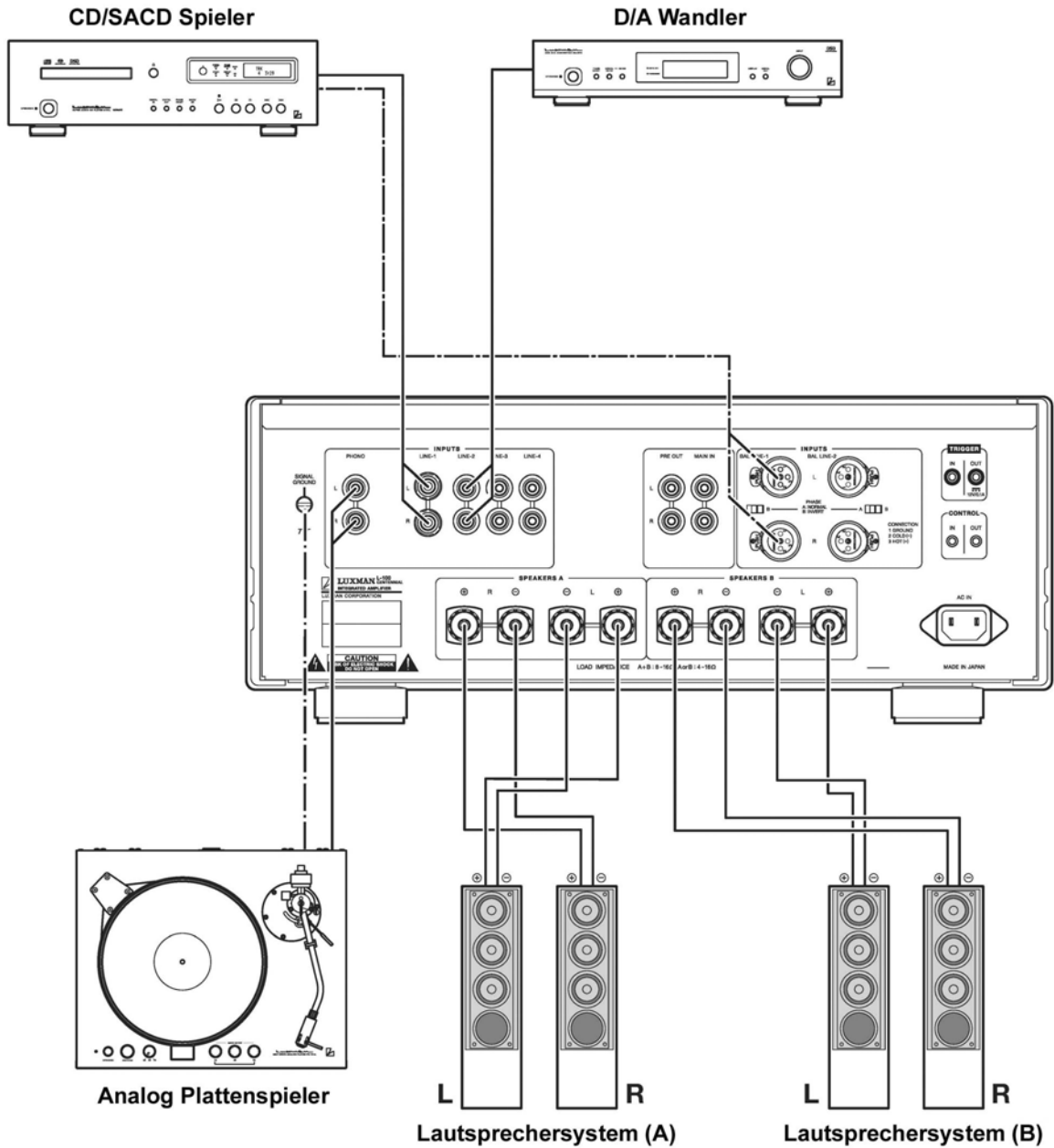

Vor dem Anschließen

Bevor Sie andere Geräte anschließen, verbinden Sie bitte das mitgelieferte Netzkabel mit der Netzbuchse dieses Geräts.

Beim Herstellen einer Verbindung schalten Sie den Betriebsschalter dieses Geräts wie auch aller anderen angeschlossenen Geräte aus, um Unfälle durch unerwartete Geräusche zu vermeiden.

Anschluss an das Stromnetz

Verwenden Sie das mitgelieferte Netzkabel und verbinden Sie es mit einer Wandsteckdose im Raum, in welchem das Gerät aufgestellt werden soll.

Der Anschluss von CD Spielern, SACD Spielern, D/A-Wandlern, Tunern und anderen Geräten

Dazu wird eine Verbindung zwischen den Ausgangsterminals eines CD Spielers, eines SACD Spielers, eines D/A-Wandlers, eines Tuners oder anderer solcher Quellengeräte und den LINE-1 Eingangsterminals dieses Geräts mit 2 (R und L) Cinch- oder unsymmetrischen Kabeln hergestellt.

Die Verbindungen mit LINE-2, LINE-3 und LINE-4 Eingangsterminals werden auf die gleiche Weise hergestellt wie für LINE-1.

Der Anschluss der Lautsprecher

Verbinden Sie den Lautsprecher des linken Kanals mit dem SPEAKERS-L Terminal dieses Geräts und den Lautsprecher des rechten Kanals mit dem SPEAKERS-R Terminal an der Rückseite dieses Geräts.

Stellen Sie eine sichere Verbindung des ⊕ Terminals des Lautsprechersystems mit dem ⊕ (roten) Lautsprecherterminal dieses Geräts her, und verbinden Sie das ⊖ Terminal des Lautsprechersystems mit dem ⊖ (schwarzen) Lautsprecherterminal dieses Geräts.

Werden die ⊕ und ⊖ Terminals des Lautsprechersystems des rechten oder linken Kanals in verkehrter Zuordnung miteinander verbunden, dann sind auch die akustischen Phasen des vom rechten und linken Lautsprecher wiedergegebenen Tons vertauscht. Beachten Sie, dass in diesem Fall der Tonpegel im Bereich der niedrigen Frequenzen verringert wird und sich die akustische Stabilität verschlechtert und damit bei normaler Stereowiedergabe versagt.

Die Verbindung zwischen dem Trigger-Eingangsterminal und anderen Geräten

Verwenden Sie ein handelsübliches Monokabel mit 3,5 mm Miniklinkensteckern, um ein Gerät mit einem Triggerausgang anzuschließen. Diese Verbindung ermöglicht es, dieses Gerät gemeinsam mit dem angeschlossenen Gerät einzuschalten bzw. in den Standby Modus zu versetzen.

Wird eine Verbindung mit einem Produkt von einem anderen Hersteller als LUXMAN hergestellt, dann vergewissern Sie sich, dass die Triggerausgangsspannung 12 V beträgt. Die Triggereingangsspannung dieses Geräts sollte 12 V betragen, die Stromaufnahme beträgt 13 mA.

Die Verbindung zwischen dem Trigger-Ausgangsterminal und anderen Geräten

Verwenden Sie ein handelsübliches Monokabel mit 3,5 mm Miniklinkensteckern, um ein Gerät mit einem Triggereingang anzuschließen. Diese Verbindung ermöglicht es, das angeschlossene Gerät gemeinsam mit dem angeschlossenen Gerät einzuschalten bzw. in den Standby Modus zu versetzen.

Die von diesem Gerät maximal gelieferte Ausgangsspannung beträgt 12 V, die Stromstärke 100mA. Beachten Sie, dass es zu einer Fehlfunktion kommen kann, wenn ein Gerät mit einer höheren Last als dieser genannten an dieses Gerät angeschlossen wird, oder es auch zu einem Kurzschluss kommen kann.

Anschlüsse

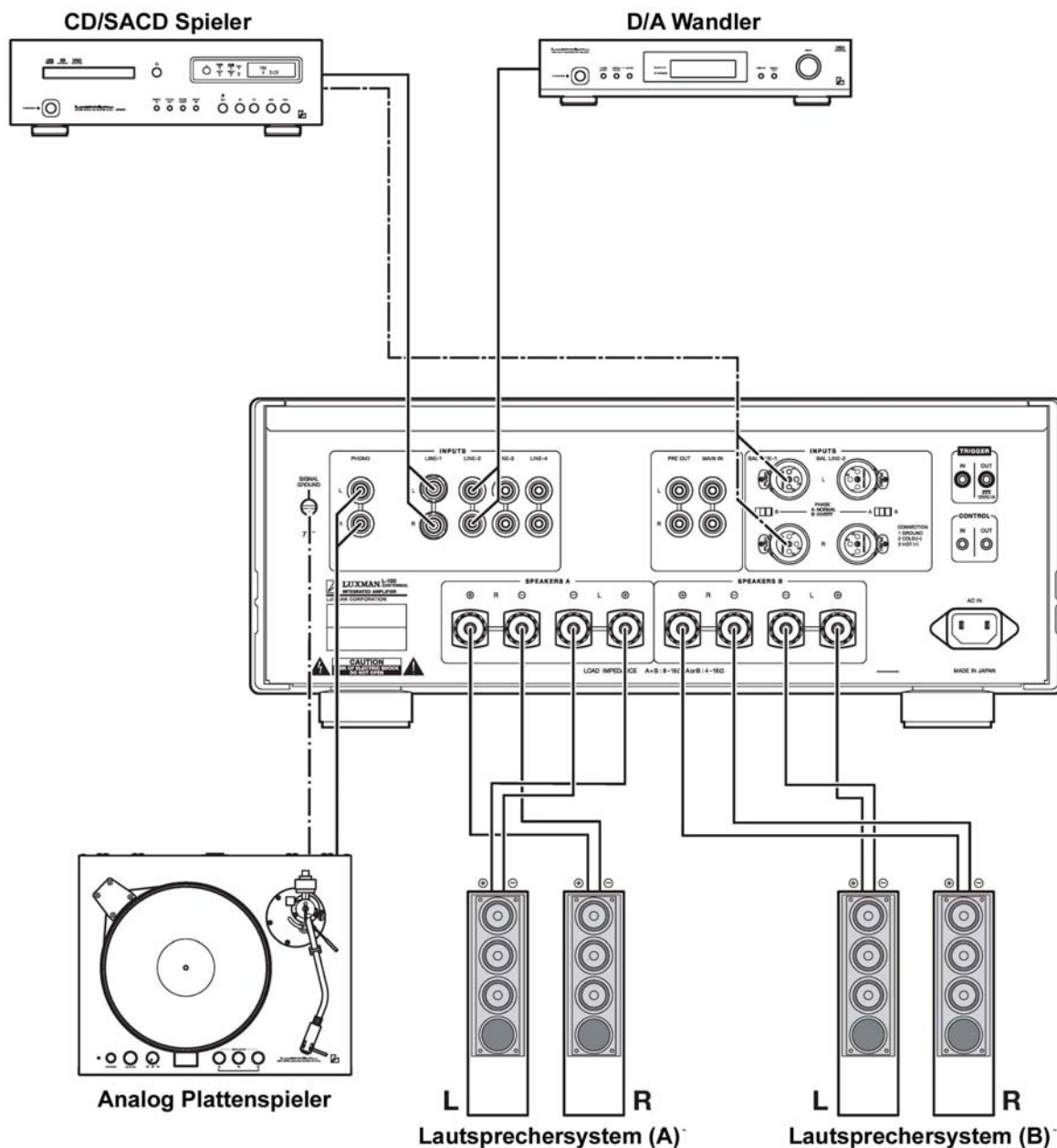

Die Verbindung zwischen dem Steuerausgangsterminal und anderen Geräten

Dient der Verbindung eines LUXMAN Geräts mit einem Steuer-Ausgangsterminal unter Verwendung eines im Handel erhältlichen mit 3,5 mm Mini-Klinkensteckern konfektionierten Monokabels. Diese Verbindung erlaubt es der Schaltung des Infrarot-Empfängers des angeschlossenen Geräts, die Signale der mit diesem Gerät ausgelieferten Fernbedienung zu empfangen und somit mit der Fernbedienung auch dieses angeschlossene Gerät zu steuern.

Der Infrarot-Empfänger des angeschlossenen Geräts funktioniert dann nicht.

Der Steuereingang und der Triggeranschluss sind separat funktionierende Anschlüsse. Die Verbindung des Steuerausgangs dieses Geräts mit dem Triggereingangs-/Ausgangsterminals eines anderen Geräts kann zu einer Fehlfunktion führen.

Die Verbindung zwischen dem Steuereingangsterminal und anderen Geräten

Dient der Verbindung eines LUXMAN Geräts mit einem Steuer-Eingangsterminal unter Verwendung eines im Handel erhältlichen mit 3,5 mm Mini-Klinkensteckern konfektionierten Monokabels. Diese Verbindung erlaubt es der Schaltung des Infrarot-Empfängers dieses Geräts, die Signale der mit dem angeschlossenen Gerät ausgelieferten Fernbedienung zu empfangen und somit der Fernbedienung, auch dieses Gerät zu steuern.

Der Infrarot-Empfänger dieses Geräts funktioniert dann nicht.

Der Steuereingang und der Triggeranschluss sind separat funktionierende Anschlüsse. Die Verbindung des Triggereingangsterminals eines anderen Geräts mit dem Steuereingang / Steuerausgang dieses Geräts kann zu einer Fehlfunktion führen.

Der Anschluss eines Plattenspielers

Dazu wird eine Verbindung zwischen dem Ausgangsterminal eines analogen Plattenspielers und dem PHONO Anschluss dieses Geräts mit 2 (R und L) unsymmetrischen Cinch Kabeln hergestellt.

Für die meisten Plattenspieler sollte das Erdungskabel vom Motor des Plattenspielers oder dem Tonarm mit dem Erdungsanschluss dieses Geräts verbunden werden.

Der Phono Vorverstärker dieses Geräts ist für MM oder MC Tonabnehmer ausgelegt. Wird ein MC Tonabnehmer mit geringer Ausgangsspannung verwendet, dann stellen Sie den Phono Schalter an der Vorderseite auf die MC Position ein.

Der Ausgang eines mit einem eingebauten Phono Vorverstärker ausgestatteten Plattenspielers oder jener eines eigenen Phono Vorverstärkers wird an einen LINE Eingang dieses Geräts angeschlossen.

Der Anschluss an die PRE OUT / MAIN IN Terminals

Es können entweder der Vorverstärker oder der Endverstärker separat verwendet werden.

Werden der Vorverstärker oder der Endverstärker separat verwendet, dann stellen Sie den Auftrennschalter an der Vorderseite auf ON.

Wird nur der Vorverstärker verwendet, dann verbinden Sie den PRE OUT Anschluss dieses Geräts mit den Eingangsbuchsen eines anderen Endverstärkers, und wenn nur der Endverstärker benutzt wird, dann verbinden Sie den MAIN IN Anschluss dieses Geräts mit den Ausgangsbuchsen eines anderen Vorverstärkers oder Steuergeräts.

Wird dieser Verstärker ohne Auftrennung zwischen Vor- und Endverstärker verwendet, dann stellen Sie den Auftrennschalter an der Vorderseite auf OFF, sonst wird kein Ton wiedergegeben.

Setzen Sie in die PRE OUT Anschlüsse keine Kurzschlussstecker ein, da dann kein Ton generiert wird.

Betrieb

Vor Inbetriebnahme

1. Vergewissern Sie sich, dass alle Verbindungen korrekt hergestellt sind. Bei falschem Anschluss von linkem und rechtem Kanal, ⊕ oder ⊖ kann keine normale Wiedergabe erfolgen.
2. Stellen Sie vor jedem Ein- und Ausschalten des Netzschalters oder Umschalten des Eingangswählers die Lautstärke auf die Minimumposition.

Wiedergabe

1. Drücken Sie den Netzschalter, nachdem Sie sich versichert haben, dass sich der Lautstärkereglers in der Minimumposition befindet.
2. Wählen Sie mit dem Eingangswähler die wiederzugebende Quelle aus.
3. Stellen Sie mit Hilfe des Lautstärkereglers die gewünschte Wiedergabelautstärke ein.
4. Verwenden Sie den Line Straight Schalter, die Balanceregung oder die Klangregler entsprechend Ihren Vorstellungen.

Die Verwendung des LINE STRAIGHT Schalters

Der LINE STRAIGHT Schalter wird dafür verwendet, den Ton mit dem kürzestmöglichen Signalweg wiederzugeben, um die Reinheit der mit dem Eingangswähler gewählten Quelle zu verbessern. Wird dieser Schalter in die ON Position gebracht, dann werden Balance, Klangregler, Mono- und Loudness Funktion umgangen.

Die Verwendung des Balancereglers

Der Balanceregler erlaubt die Einstellung der Balance der Tonpegel zwischen dem rechten und dem linken Kanal. Ist keine Balanceregung erforderlich, dann sollte der Regler in die mittlere Position gestellt werden.

Befindet sich der LINE STRAIGHT Steller in der ON Position, dann ist der Balanceregler deaktiviert.

Die Verwendung der Klangregler

Dieses Gerät verfügt über Klangregler für die Bereiche der niedrigen, mittleren und hohen Frequenzen.

Der Bassregler arbeitet in einem Bereich von 300 Hz. oder weniger. In der Mittenposition des Klangreglers wird ein ebener Frequenzgang geboten. Wird der Regler im Uhrzeigersinn gedreht, dann werden die niedrigen Frequenzen im Pegel angehoben, wird der Regler gegen den Uhrzeigersinn gedreht, so wird der Pegel der niedrigen Frequenzen abgesenkt.

Der Mittenregler arbeitet in einem Frequenzbereich, dessen Mitte bei 760 Hz. liegt. In der Mittenposition des Klangreglers wird ein ebener Frequenzgang geboten. Wird der Regler im Uhrzeigersinn gedreht, dann werden die mittleren Frequenzen im Pegel angehoben, wird der Regler gegen den Uhrzeigersinn gedreht, so wird der Pegel der mittleren Frequenzen abgesenkt.

Der Höhenregler arbeitet in einem Bereich von 3 kHz. und darüber. In der Mittenposition des Klangreglers wird ein ebener Frequenzgang geboten. Wird der Regler im Uhrzeigersinn gedreht, dann werden die hohen Frequenzen im Pegel angehoben, wird der Regler gegen den Uhrzeigersinn gedreht, so wird der Pegel der hohen Frequenzen abgesenkt.

Die Einstellung dieser Regler wirkt im gleichen Ausmaß für den rechten und den linken Kanal.

Befindet sich der LINE STRAIGHT Steller in der ON Position, dann sind die Klangregler deaktiviert.

Einstellung der automatischen Energiesparfunktion

Diese Einstellung bietet eine automatische Ausschaltfunktion (Standby), wenn über einen Zeitraum von 20 Minuten kein Ton abgegeben wird oder keine Funktionen ausgeführt werden. In der Werkseinstellung ist diese Funktion aktiviert.

Befolgen Sie diese Schritte, wenn Wie das Gerät ein oder ausschalten.

1. Drücken und halten Sie die MUTE Taste bei eingeschaltetem Gerät für 2 Sekunden gedrückt.
2. Die Standby Anzeige blinkt, und die Lautstärkeanzeige zeigt die aktuelle Einstellung an.
OF (ausgeschaltet) / ON (eingeschaltet)
3. Drücken der MUTE Taste für eine Sekunde schaltet zwischen Ein und Aus um.
4. Lassen Sie das Gerät für 5 Sekunden im Ein/Aus Zustand der Anzeige oder drücken und halten Sie die Taste für zwei Sekunden gedrückt, um die Einstellung zu bestätigen.

Beachten Sie, dass die Ein/Aus Einstellung auch nach dem Ausschalten des Geräts erhalten bleibt.

Ist die automatische Energiesparschaltung aktiviert, dann führt ein Belassen des Verstärkers im Ruhezustand, um ihn aufzuwärmen, nach 20 Minuten zur Abschaltung des Geräts (Standby). In diesem Fall schalten Sie bitte die automatische Energiesparfunktion vorübergehend aus.

Speicher

Dieses Gerät speichert nach dem Ausschalten die folgenden Daten:

Bezeichnung	Eingestellter Wert
INPUT	Gewählte Quelle
METER	On / Off
LAUTSTÄRKEANZEIGE	On / Off
SUBSONIC	On / Off
MONO	On / Off
LOUDNESS	On / Off
LINE STRAIGHT	On / Off
SEPARATE	On / Off
MM/MC	MM / MC
AUTO POWER SAVING	On / Off

Löschen des Speichers

Die folgenden Schritte stellen alle Werte auf die Werkseinstellungen zurück:

1. Schalten Sie das Gerät aus.
2. Halten Sie den Netzschalter für 5 Sekunden oder mehr gedrückt, und drücken Sie die LINE STRAIGHT Taste am Gerät einmal, während Sie den Netzschalter gedrückt halten, und der Betriebszustand wechselt von ON zu OFF.

Die Werkseinstellungen sind die folgenden:

Bezeichnung	Eingestellter Wert
INPUT	LINE-1
METER	On
LAUTSTÄRKEANZEIGE	On
SUBSONIC	On
MONO	Off
LOUDNESS	Off
LINE STRAIGHT	Off
SEPARATE	Off
MM / MC	MM
AUTO POWER SAVING	On

Die Verwendung der Fernbedienung

Fernbedienung (RA-17A)

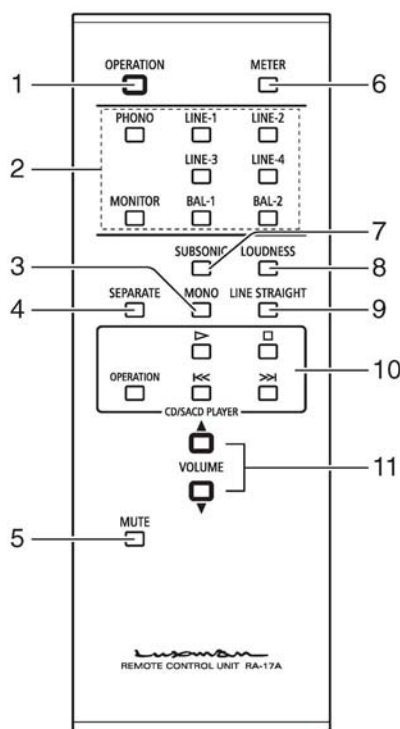

1. Netzschalter (OPERATION)

Dieser Schalter schaltet die Stromversorgung Ein / Aus. Überzeugen Sie sich, dass dieser Schalter sich in der AUS Position befindet, wenn Sie eine Verkabelung oder einen Anschluss ausführen oder verändern.

2. Eingangswähler (LINE-1, LINE-2, LINE-3, LINE-4, BAL-1, BAL-2, PHONO, MONITOR)

Dieser Schalter wählt zwischen den unsymmetrischen Eingangsterminals an der Rückseite, welche aus LINE-1, LINE-2, LINE-3, LINE-4 und PHONO bestehen oder den symmetrischen Eingängen BAL LINE-1 und BAL LINE-2.

Hinweis: MONITOR hat bei diesem Gerät keine Funktion.

3. Mono Taste (MONO)

Mischt die Signale des rechten und linken Kanals zu einem Monosignal. Die Mono-Anzeige leuchtet, wenn diese Taste gedrückt ist. Nochmaliges Drücken dieser Taste schaltet den Monoschalter aus und bietet wieder normale Stereowiedergabe.

* Ist der LINE STRAIGHT Schalter aktiviert, dann hat dieser Monoschalter keine Funktion.

4. Auftrenn Taste (SEPARATE)

Er trennt den Vorverstärker und den Endverstärker voneinander.

Off (Auftrennanzeige ausgeschaltet): Verwendet dieses Gerät als normalen Vollverstärker.

On (Auftrennanzeige eingeschaltet): Speist externe Signale vom MAIN IN Anschluss an der Rückseite in den Endverstärkerbereich ein.

- Durch Gedrückthalten dieser Taste für eine Sekunde wird zwischen den Funktionen „Separate On“ und „Separate Off“ umgeschaltet.

Ist der Auftrennschalter eingeschaltet, dann leuchtet die zugehörige Anzeige.

5. Stummschaltungs Taste (MUTE)

Wird diese Taste gedrückt, dann aktiviert sie die Stummschaltfunktion und lässt die Betriebsanzeige blinken. Dadurch wird kein Ton an den Ausgang gesendet. Abermaliges Drücken dieser Taste schaltet die Stummschaltfunktion aus.

6. Anzeige Taste (METER)

Schaltet die Anzeigenbeleuchtung aus. Die Anzeigenbeleuchtung und die Lautstärkeanzeige sind dann ausgeschaltet.

Das Drücken dieser Taste verändert den Anzeigemodus wie folgt:

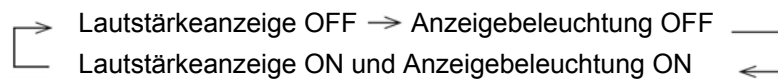

Wird die Lautstärke verstellt, während die Lautstärkeanzeige ausgeschaltet ist, dann wird die Lautstärkeanzeige für etwa 4 Sekunden eingeschaltet und erlischt dann wieder.

7. Subsonic Taste (SUBSONIC)

Entfernt extrem tiefe Frequenzen aus dem hörbaren Bereich, um extrem tiefe Störgeräusche zu vermeiden, welche ansonsten den hörbaren Frequenzbereich beeinträchtigen könnten.

Diese Funktion ist besonders wirksam, wenn zum Beispiel eine analoge Schallplatte verwellt ist oder wenn ein Tieftöner infolge tieffrequenter Vibrationen zu rütteln beginnt.

- Diese Taste schaltet den Subsonic Filter ein und aus.
- Die Subsonic Anzeige leuchtet, wenn sich der Schalter in der ON Position befindet.

Ist der LINE STRAIGHT Schalter aktiviert, dann ist der Subsonic Schalter außer Funktion.

8. Loudness Taste (LOUDNESS)

Diese Funktion korrigiert die Charakteristik des menschlichen Gehörs, welches Schwierigkeiten beim Hören von tiefen und hohen Tönen bei geringen Lautstärken hat.

- Jedes Drücken des Schalters wechselt zwischen Loudness Ein und Loudness Aus.
- Befindet sich der Schalter in der ON Stellung, dann leuchtet die Loudness Anzeige.

Ist der LINE STRAIGHT Schalter aktiviert, dann ist der Loudness Schalter außer Funktion.

9. Line Straight Taste (LINE STRAIGHT)

Erhöht die Klangqualität durch Umgehung der Schaltkreise für Balance, Klangregelung und ähnlicher signalverarbeitender Funktionen.

Off (Line Straight Anzeige ist deaktiviert): Line Straight Aus / Bypass Aus

ON (Line Straight Anzeige leuchtet): Line Straight Ein / Bypass Ein.

- Jedes Drücken dieser Taste schaltet um zwischen eingeschaltetem und ausgeschaltetem Zustand von Line Straight.
- Die Anzeige leuchtet auf, wenn Line Straight eingeschaltet ist.

10. Betriebstasten für CD / SACD Spieler (CD/SACD PLAYER)

Diese Tasten werden zur Steuerung des entsprechend unterstützten CD/SACD Spielers verwendet.

Mit August 2023 werden die folgenden 15 Modelle unterstützt: D-10X, D-03X, D-07X, D-N150, D-380, D-08u, D-06u, D-05u, D-08, D-06, D-05, D-10, D-7, D-600S und D-700S.

11. Lautstärke Tasten (VOLUME, ▲, ▼)

Dient dem Einstellen der Lautstärke.

- Drücken von ▲ erhöht die Lautstärke in Schritten von 1 dB.
- Drücken von ▼ verringert die Lautstärke in Schritten von 1 dB.

Fernbedienung (FB)

Die Fernbedienung soll beim Gebrauch innerhalb des bestimmten Winkelbereichs (von beidseitig je 30°) auf den Fernbedienungssensor dieses Geräts ausgerichtet werden, wie in der Abbildung gezeigt wird.

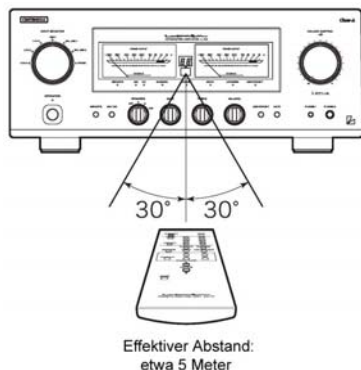

Batterien (Austausch der Batterien)

1. Legen Sie Ihren Finger auf den Schieber des Batteriedeckels an der Rückseite der Fernbedienung und schieben Sie die Abdeckung nach unten, um das Batteriefach zu öffnen.
2. Setzen Sie zwei Batterien des Typs AAA in das Batteriefach wie in der Abbildung dargestellt.
3. Schließen Sie die Batteriefachabdeckung.

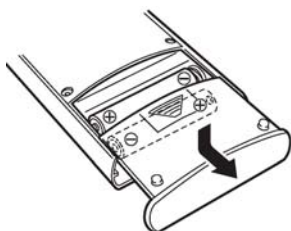

- Verwenden Sie keine Kombination aus neuen und alten Batterien zusammen.
- Es kann passieren, dass die Spannungen zwischen zwei Batterien unterschiedlich sind, selbst wenn sie die gleiche Größe aufweisen.
- Wird die Fernbedienung über längere Zeit nicht verwendet (länger als 1 Monat), dann sollten die Batterien entnommen werden. Falls Batterieflüssigkeit austritt, dann wischen Sie die Flüssigkeit vom Gehäuse ab, bevor Sie neue Batterien einlegen.
- Beachten Sie bei der Entsorgung alter Batterien die Vorschriften der lokalen Behörden.

Blockschaltbild

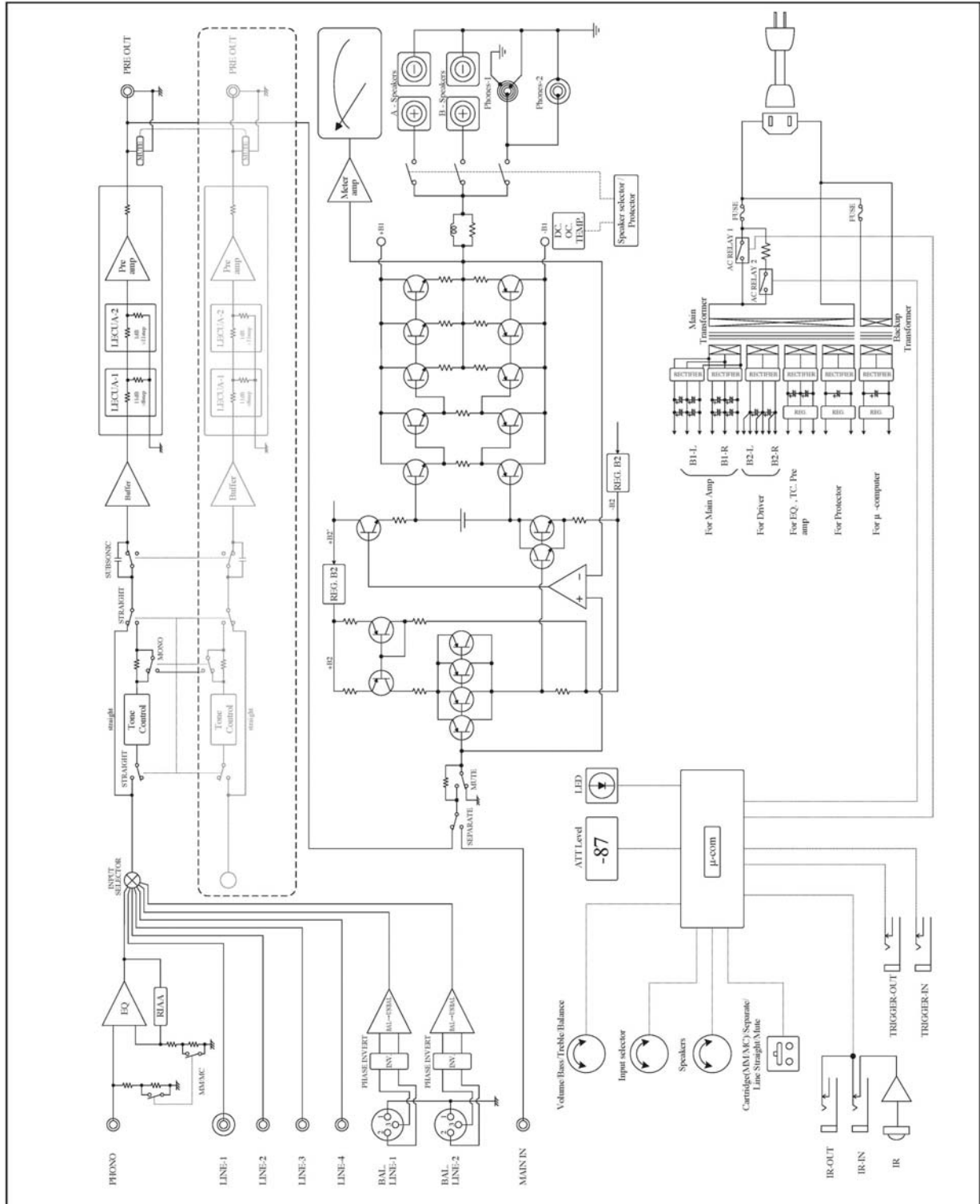

Technische Daten

Ausgangsleistung	20 W + 20 W an 8 Ω 40 W + 40 W an 4 Ω
Gesamte Harmonische Verzerrungen	0,005 % bei 8 Ω, 1 kHz. beide Kanäle gleichzeitig betrieben, 0,015 % bei 8 Ω, 20 Hz. bis 20 kHz., beide Kanäle gleichzeitig betrieben Line Straight eingeschaltet
Vorverstärker Eingangsempfindlichkeit/Impedanz	Phono (MM) 2,5 mV / 47 kΩ Phono (MC) 0,3 mV / 100 Ω Line 180 mV / 47 kΩ Bal Line 180 mV / 55 kΩ
Endverstärker Eingangsempfindlichkeit/Impedanz	Main In 450 mV / 47 kΩ
Ausgangsspannung	Pre Out 1 V
Geräuschspannungsabstand	Phono (MM) 80 dB oder höher Phono (MC) 65 dB oder höher Line 98 dB oder höher BAL. Line 82 dB oder höher (IHF-A bewertet, Eingang kurzgeschlossen, LineStraight eingeschaltet)
Frequenzgang	Phono (MM) 20 Hz. bis 20.000 Hz. (bei ± 0,5 dB, Line Straight eingeschaltet) Phono (MC) 20 Hz. bis 20.000 Hz. (bei ± 0,5 dB, Line Straight eingeschaltet) Line 20 Hz. bis 100.000 Hz. (bis -3 dB, Line Straight eingeschaltet)
Klangregler - max. Einstellbereich	Bass ± 8 dB bei 100 Hz. Höhen ± 8 dB bei 10 kHz.
Loudness	100 Hz. + 7 dB 10 kHz. + 5 dB
Dämpfungsfaktor	300
Funktionen	- Leistungsanzeige - Lautstärkeanzeige - Lautsprecherwähler (Off,A,B,A+B) - Mono Taste (FB) - Klangregler - Kopfhörerbuchsen (1, 2) - Phaseninverter Taste - Tonabnehmertaste (MM/MC-H/L) - Mute Taste - Balanceregler - Subsonic Taste (FB) - Auftrenn Taste - Line Straight Taste - Loudness Taste (FB)
Zubehör	- Fernbedienung RA-17A - Bedienungsanleitung - Sicherheitsanweisungen - Netzkabel - 2 Batterien Größe „AAA“
Netzspannung	230 V Wechselstrom / 50 Hz.
Energieverbrauch	260 W 0,5 W im Standby Betrieb 210 W ohne Eingangssignal
Abmessungen in mm	440 Breite x 178 Höhe x 454 Tiefe Die Knöpfe an der Vorderseite (20 mm) sowie die Anschlüsse an der Rückseite (27 mm) sind in der Angabe der Tiefe enthalten.
Gewicht	25,4 kp (Hauptgerät)

Die Technischen Daten können ohne vorherige Ankündigung geändert werden.



Achten Sie bitte auf die korrekte Entsorgung dieses Produktes: Dieses Zeichen zeigt an, dass dieses Produkt EU- weit nicht mit anderem Haushaltsmüll entsorgt werden darf. Um mögliche Schäden durch unkontrollierte Müllentsorgung für die Umwelt oder die Gesundheit zu vermeiden, gebietet verantwortliches Handeln den Einsatz von Recycling, um eine dauerhafte Wiederverwendung der Rohstoffe zu verwirklichen. Um Ihr gebrauchtes Gerät dem Recycling- Kreislauf zuzuführen, machen Sie Gebrauch von den vorhandenen Sammelsystemen oder kontaktieren Sie den Händler, bei dem das Produkt gekauft wurde. Dort kann dieses Produkt einer umweltschonenden und sicheren Verwertung zugeführt werden

Fehlerbehebung

Während das Gerät in Verwendung ist, kann eine ungewöhnliche Erscheinung aus einem bestimmten Grund irrtümlich als Fehlfunktion angesehen werden. Bevor Sie bei uns nach einem Reparaturservice nachfragen, überprüfen Sie bitte die Tabelle unten und lesen Sie die Bedienungsanleitung für die angeschlossenen Geräte durch. Falls der Grund für die Fehlfunktion nicht gefunden werden kann, dann kontaktieren Sie bitte Ihren Händler. Wenn der Repräsentant von LUXMAN Ihr Ersuchen um Reparaturservice akzeptiert hat, dann können Inspektionsgebühren und Frachtkosten zur Verrechnung kommen, auch wenn das Gerät als funktionstüchtig und normal beurteilt wird.

Problem	Ursache	Lösung
Kein Strom, obwohl der Netzschalter gedrückt ist.	Der Netzstecker ist nicht mit der Steckdose verbunden oder nicht vollständig eingesteckt.	Stecken Sie den Stecker sicher in die Wandsteckdose ein.
	Der Netzstecker ist nicht mit der Gerätesteckdose verbunden oder nicht vollständig eingesteckt.	Stecken Sie den Stecker sicher in die Gerätesteckdose ein.
Das Gerät schaltet plötzlich ab	Die Auto Power Saving Funktion ist eingeschaltet.	Schalten Sie diese Funktion aus.
Es entsteht kein Ton	Der Lautstärkereglern ist auf Minimum gestellt.	Drehen Sie den Lautstärkereglern im Uhrzeigersinn.
	Der Eingangswähler befindet sich nicht auf das Quellengerät eingestellt.	Stellen Sie den Eingangswähler auf das Quellengerät.
	Die Kabelverbindung ist unvollständig.	Stellen Sie eine korrekte Kabelverbindung her.
	Der Ausgangsregler des Quellengeräts ist auf die Minimumposition eingestellt.	Stellen Sie den Ausgangsregler ein.
	Der Auftrennschalter ist aktiviert	Auftrennschalter deaktivieren
	Mutingfunktion in der Fernbedienung eingeschaltet	Mutingschalter auf OFF stellen
Auf einer Seite kommt kein Ton	Das Verbindungskabel ist nur an einer Seite angeschlossen.	Die Kabelverbindungen ordentlich herstellen.
	Der Balanceregler voll auf einer Seite	Unter normalen Bedingungen sollte der Balanceregler sich in der Mittenposition befinden
Brummtton	Die Erdungsseite eines Verbindungskabels hat keinen Kontakt mit dem Terminal	Führen Sie die Verbindungen ordentlich aus, sodass die Erdungsseite der Stecker mit dem Terminal Kontakt hat.
	Das Erdungskabel des Plattenspielers ist nicht angeschlossen	Verbinden Sie das Erdungskabel des Plattenspielers mit dem Erdungsanschluss.
	Die Verbindung oder Montage zwischen Tonabnehmer und Tonabnehmerträger oder zwischen Tonabnehmerträger und Tonarm des Plattenspielers ist nicht ordentlich hergestellt.	Stellen Sie die Verbindung zwischen Tonabnehmer, Tonabnehmerträger und Tonarm ordentlich her.
Keine Wirkung der Klangregler oder des Balancereglers	Der Line Straight Schalter ist aktiviert.	Sollen Klangregler oder Balanceregler verwendet werden, dann muss der Line Straight Schalter deaktiviert sein.
Subsonic, Mono oder Loudness zeigen keine Wirkung	Der Line Straight Schalter ist aktiviert.	Sollen Subsonic-, Mono- oder Loudnessfunktion verwendet werden, dann muss der Line Straight Schalter deaktiviert sein.
Die Beleuchtung des Leistungsanzeiged-instruments ist nicht eingeschaltet.	Der Anzeigeschalter ist ausgeschaltet.	Den Anzeigeschalter der Fernbedienung aktivieren.
Der Auftrennschalter der Fernbedienung ist nicht aktiviert	Um fehlerhafte Betriebszustände zu vermeiden, wurde dieses Gerät so konstruiert, dass der Auftrennschalter für das Umschalten zwischen Ein und Aus für etwa 1 Sekunde gedrückt gehalten werden muss.	Zum Umschalten den Auftrennschalter für etwa 1 Sekunde gedrückt halten.



IAD GmbH.

International Audio Distribution
Johann- Georg- Halske- Str. 11
41 352 Korschenbroich
Deutschland
Tel.: 0049-2161-61783-0
Fax: 0049-2161-61783-50
E-Mail: info@iad-gmbh.de

Satz- und Druckfehler vorbehalten.

Übersetzung: H. Hirner, A – 3500 Krems, 260507
AG00238G34A

LUXMAN CORPORATION

1-3-1 Shinyokohama, Kouhoku-ku, Yokohama-shi, Kanagawa 222-0033, Japan